

第 44 回  
全国私立短期大学  
体育大会

2009. 8. 3 Mon. ▶ 8. 6 Thu.

---

記 録 集

---

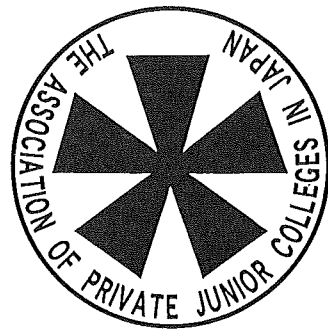

主 催  
日本私立短期大学協会

後 援  
文部科学省・東京都  
小田原市教育委員会

—— 第44回全国私立短期大学体育大会『記録集』 ——

目 次

期日・会場	1
開会式次第	2
大会役員・大会実行委員	3
種目別参加校数・エントリー数・参加人数一覧	5
種目別参加校一覧	6
成績（団体の部）	8
成績（個人の部）	9
各競技の記録	
卓球競技	13
ソフトテニス競技	25
テニス競技	39
バドミントン競技	47
バレーボール競技	57
バスケットボール競技	63

## 第44回全国私立短期大学体育大会 期日・会場

主催：日本私立短期大学協会

後援：文部科学省・東京都・小田原市教育委員会

☆ 期日 平成21年8月3日（月）～8月6日（木）

☆ 会場

開 会 式 東京体育館

卓 球 新宿コズミックスポーツセンター

ソフトテニス 有明テニスの森公園

テ ニ ス 小田原テニスガーデン

バドミントン 小田原市総合文化体育館 小田原アリーナ

バレーボール 町田市立総合体育館

バスケットボール 秋草学園短期大学体育館

十文字学園女子大学体育館

狭山市民総合体育館

立川市柴崎市民体育館

# 第44回 全国私立短期大学体育大会開会式 次第

受付 12:00

開会式・リハーサル 14:10～15:00

期日 平成21年8月3日(月)

会場 千駄ヶ谷「東京体育館」

開会・選手入場	15:15	演奏:かえつ有明中学校・高等学校 マーチングバンド部
開会宣言	15:40	二上貞夫 大会委員長
国歌斉唱	15:42	
優勝杯返還	15:44	第43回大会 バスケットボール(男子)の部優勝校 新潟工業短期大学 青木 駿
大会会長挨拶	15:45	佐藤弘毅 大会会長
高円宮妃久子殿下のおことば	15:48	
文部科学大臣祝辞	15:51	塩谷立 文部科学大臣
選手宣誓	15:54	第43回大会 ソフトテニス(女子)の部優勝校 滋賀短期大学 大村 静香
閉会	15:55	
選手退場		
公開演技 I	16:05	チアリーディング 目白研心中学校・高等学校
公開演技 II	16:17	トランポリン 日本体育大学
公開演技 III	16:30	マーチングバンド かえつ有明中学校・高等学校
終了	16:40	

## 大会役員

---

大会名誉会長	川並弘昭			
大会会長	佐藤弘毅			
大会副会長	和野内崇弘 末岡熙章 福元裕二	関口 修 一谷宣宏	佐久間勝彦 関根秀和	森脇道子 ホビノ・サミゲル
大会参与	宮腰昭男 藤巻公裕 島田燁子 片桐武司 中野正明 原田博史 坂根康秀 中村 覺 湯浅茂雄 二見修次 三神敬子 佐藤 昭 奥田吾朗 森田洋司 中川静也 金岡祐一	内田鏊一 長戸路雄厚 酒向登志郎 小出忠孝 小川道雄 赤木忠厚 吉田幸滋 高木勇夫 大澤貫寿 関 昭一 片山 司 森 美和子 中尾 博 山田通夫 西村駿一 谷本榮子	菅野英孝 香川達雄 小舘静枝 越原一郎 中 明夫 正岡稔民 佐藤 存 上野孝子 山崎 薫 加藤 晃 山本伸晴 吉田謙二 吉田博司 高木善行 ソドル・スツァー	鈴木利定 森本晴生 谷崎昭男 滝川嘉彦 増谷篤子 村崎正人 上平幸好 大野博之 ワシキ・カクト・ハウエル 禿 正宣 大谷 恩 野上憲男 福井 有 宇城照耀 高木明郎
大会委員長	二上貞夫			
大会副委員長	荒木美那子			

## 大会実行委員

---

大会実行委員長	二上貞夫
大会実行副委員長	荒木美那子
総務部委員長	本間玖美子
総務部副委員長	時本久美子

競技部委員長	山城屋正満			
競技部副委員長	星 ひろみ			
総務（渉外）	荒木美那子 宮岡敏明 佐藤康之	本間玖美子 井上洋子	高明勝利 中澤美恵	鈴木正勝 金成泰宏
式典・表彰	時本久美子	本間玖美子	荒牧亜衣	
会場・選手	黒柳 淳 金成泰宏	野中章臣 佐藤康之	荒木美那子	時本久美子
記録・報道	古谷三郎	金成泰宏		
接待	花原節子	奥泉 香	井上洋子	中澤美恵
庶務会計	水戸朱美	石塚麻衣		
宿泊・交通	荒木美那子	佐藤康之		
公開演技	石川智子	岩橋芳伸	打出由紀子	伊藤直樹
救 護	首藤順子			
卓 球	米島健次 星野 謙	鈴木正勝	高明勝利	齊藤直人
ソフトテニス	田島外志美 平田 貴	古谷三郎 鍋谷 照	黒柳 淳	中島弘毅
テ ニ ス	岩佐富男 相良博昭	兼子真理 小澤幸雄	小澤共子 野口周一	佐藤雅幸 長尾 弘
バドミントン	宮崎重勝 荒木美那子	井上千枝子 桐原由美	溝口武史	小林有子
バレーボール	原田 智 近藤傳二 小菅友絵 中村美由紀	松本 尚 川之上 豊 小林 忍	山元和三 杉山仁志 望月文代	渡部仁志 星ひろみ 大屋陽祐
バスケットボール	山城屋正満 玉置正彦 石塚智佳	徳永謙次 小倉光治 鈴木玲穂	益川満治 岡 芳郎 小林文隆	五十嵐慎一 原 純子

第44回全国私立短期大学体育大会 種目別参加校数・エントリー数・参加人数一覧

参加校 85校 参加学生数 2,513人 < 男子 519人 女子 1,994人 >

種目	男女別	参加校数	団体・個人 単・複の別		エントリー数	学生数	指導者数	合計人数
卓球	男子	8校	団体		2チーム	44人	11人	55人
			個人	単	20人			
	複	8組						
	女子	16校	団体		7チーム	131人	24人	155人
個人			単	57人				
	複	19組						
ソフトテニス	男子	6校	団体		12組	24人	8人	32人
			個人					
	女子	24校	団体		19チーム	295人	34人	329人
			個人		79組			
テニス	男子	16校	団体		9チーム	101人	20人	121人
			個人	複	14組			
				単	24人			
	女子	29校	団体		19チーム	232人	39人	271人
			個人	複	38組			
				単	40人			
バドミントン	男子	18校	団体		11チーム	124人	27人	151人
			個人	複	21組			
				単	23人			
	女子	41校	団体		31チーム	364人	61人	425人
			個人	複	65組			
				単	43人			
バレーボール	男子	7校			7チーム	65人	10人	75人
	女子	48校			48チーム	476人	100人	576人
バスケットボール	男子	16校			16チーム	161人	35人	196人
	女子	44校			44チーム	496人	94人	590人
		合計				2,513人	463人	2,976人

# 第44回全国私立短期大学体育大会 種目別参加校一覧

番号	都道府県	短期大学名	卓球						ソフトテニス				テニス						バドミントン						バレー		バスケット	
			男子			女子			男子		女子		男子			女子			男子		女子		男子	女子				
			団体	単	複	団体	単	複	団体	個人	団体	個人	団体	複	単	団体	複	単	団体	複	単	団体	複	単	男子	女子	男子	女子
1	北海道	北海道武蔵女子短期大学							○	○					○	○	○				○	○	○		○		○	
2	岩手	修紅短期大学																							○			
3	宮城	聖和学園短期大学																							○	○		
4	宮城	東北生活文化大学短期大学部																						○				
5	山形	羽陽学園短期大学										○	○	○					○	○	○	○			○		○	
6	山形	山形短期大学		○	○	○	○	○	○						○			○	○		○	○			○	○	○	
7	福島	いわき短期大学				○	○	○													○			○				
8	福島	福島学院大学短期大学部													○	○	○	○										
9	栃木	足利短期大学													○		○			○	○	○			○			
10	栃木	國學院大學栃木短期大学																						○	○	○		
11	栃木	佐野短期大学					○						○	○	○		○			○	○	○	○	○	○			
12	群馬	育英短期大学																			○				○		○	
13	群馬	関東短期大学																		○	○	○	○	○	○		○	
14	埼玉	秋草学園短期大学																							○		○	
15	埼玉	埼玉純真短期大学																									○	
16	埼玉	武蔵丘短期大学								○	○			○		○	○			○			○	○		○	○	
17	埼玉	山村学園短期大学*								○	○			○										○		○	○	
18	千葉	清和大学短期大学部									○																	
19	千葉	千葉敬愛短期大学																		○	○	○	○	○	○	○	○	
20	千葉	千葉経済大学短期大学部																							○		○	
21	千葉	東京経営短期大学					○																				○	
22	東京	青山学院女子短期大学													○	○	○								○		○	
23	東京	大妻女子大学短期大学部																									○	
24	東京	自由が丘産能短期大学																							○			
25	東京	淑徳短期大学																									○	
26	東京	帝京短期大学										○	○	○	○	○	○											
27	東京	戸板女子短期大学																									○	
28	東京	東京家政大学短期大学部																							○			
29	東京	東京交通短期大学																			○	○	○		○			
30	東京	東京女子体育短期大学																							○			
31	東京	東京成徳短期大学																							○		○	
32	東京	東京農業大学短期大学部		○			○			○	○	○		○	○									○	○	○	○	
33	東京	東京富士大学短期大学部					○	○	○																			
34	東京	東京文化短期大学										○	○	○	○	○	○	○	○	○					○		○	
35	東京	日本体育大学女子短期大学部																							○			
36	東京	ヤマザキ動物看護短期大学							○		○	○	○	○	○	○	○								○			
37	東京	山野美容芸術短期大学																									○	
38	東京	立教女学院短期大学																									○	
39	神奈川	和泉短期大学																									○	
40	神奈川	上智短期大学								○	○				○	○	○								○		○	
41	神奈川	湘北短期大学		○	○	○	○	○				○	○	○	○	○	○	○	○	○	○	○	○	○	○	○	○	
42	神奈川	聖セシリア女子短期大学																									○	
43	神奈川	鶴見大学短期大学部																							○			
44	神奈川	横浜女子短期大学								○																	○	
45	新潟	新潟工業短期大学																									○	
46	新潟	明倫短期大学								○	○									○		○	○		○		○	
47	富山	富山短期大学		○	○		○	○							○	○	○	○	○							○	○	
48	石川	金沢学院短期大学																							○		○	
49	長野	飯田女子短期大学																									○	
50	長野	信州短期大学	▲	○	○		○								○										○	○	○	



番号	都道府県	短期大学名	卓球			ソフトテニス				テニス						バドミントン						バレー		バスケット			
			男子			女子			男子		女子		男子			女子			男子	女子	男子	女子					
			団体	単	複	団体	単	複	団体	個人	団体	個人	団体	複	単	団体	複	単					団体	複	単		
51	長野	松本大学松商短期大学部					○		○					○	○	○				○	○			○	○	○	
52	岐阜	大垣女子短期大学																								○	
53	岐阜	岐阜聖徳学園大学短期大学部							○	○								○	○	○						○	○
54	岐阜	東海学院大学短期大学部																○	○	○							
55	静岡	常葉学園短期大学							○	○						○								○	○		○
56	愛知	愛知学泉短期大学													○												
57	愛知	愛知江南短期大学																							○	○	○
58	愛知	愛知大学短期大学部							○	○																	
59	愛知	一宮女子短期大学							○	○										○	○	○					○
60	愛知	名古屋短期大学					○		○	○				○	○	○				○	○	○			○		○
61	愛知	名古屋文理大学短期大学部		○		○	○	○						○		○	○			○	○	○	○			○	○
62	滋賀	滋賀短期大学							○	○								○	○	○	○	○	○			○	○
63	滋賀	聖泉大学短期大学部											○														
64	京都	龍谷大学短期大学部																		○	○	○					
65	大阪	大阪芸術大学短期大学部							○	○																	
66	大阪	大阪女子短期大学																								○	
67	大阪	大阪成蹊短期大学							○				○	○	○					○	○	○			○	○	○
68	大阪	大阪体育大学短期大学部																				○				○	
69	大阪	千里金蘭大学短期大学部							○	○																	
70	大阪	常磐会短期大学												○	○	○									○		○
71	兵庫	神戸常盤大学短期大学部				○	○	○								○				○	○	○					○
72	兵庫	産業技術短期大学	▲	○	○		○		■	○			○	○	○				○	○	○			○		○	
73	兵庫	園田学園女子大学短期大学部																							○		
74	兵庫	武庫川女子大学短期大学部												○	○	○				○	○	○					○
75	奈良	奈良文化女子短期大学																									○
76	岡山	山陽学園短期大学							○	○					○					○	○				○		
77	岡山	順正短期大学		○			○	○																	○		
78	香川	高松短期大学																							○		
79	愛媛	愛媛女子短期大学																							○		○
80	愛媛	松山東雲短期大学							○	○										○	○				○		
81	愛媛	松山短期大学									○	○	○		○	○			○	○					○		
82	福岡	折尾愛真短期大学												○	○	○											
83	福岡	近畿大学九州短期大学																									○
84	福岡	東海大学福岡短期大学							○																		
85	大分	別府溝部学園短期大学				○	○	○																			

備考 ※▲…卓球男子団体戦について、参加申込校が2校だったため、対抗戦（交流試合）として実施。  
 ※■…ソフトテニス男子団体戦について、参加申込校が1校だったため、中止。  
 ※\*…学内で新型コロナウイルスの罹患者が確認されたため、大会への参加を見合わせた。

## 第44回全国私立短期大学体育大会 成績（団体の部）

種 目		優 勝		準 優 勝		第 3 位	
卓 球	女子	東京富士大学短期大学部	東京	別府溝部学園短期大学	大分	いわき短期大学	福島
						山形短期大学	山形
	男子	産業技術短期大学	兵庫	(以下、対抗戦順位) 2. 信州短期大学	長野	/	
ソフトテニス	女子	滋賀短期大学	滋賀	千里金蘭大学短期大学部	大阪	大阪芸術大学短期大学部	大阪
						松山東雲短期大学	愛媛
	男子	/					
テ ニ ス	女子	折尾愛真短期大学	福岡	武庫川女子大学短期大学部	兵庫	富山短期大学	富山
						大阪成蹊短期大学	大阪
	男子	松山短期大学	愛媛	産業技術短期大学	兵庫	羽陽学園短期大学	山形
						ヤマザキ動物看護短期大学	東京
バドミントン	女子	東海学院大学短期大学部	岐阜	龍谷大学短期大学部	京都	湘北短期大学	神奈川
						滋賀短期大学	滋賀
	男子	滋賀短期大学	滋賀	東京交通短期大学	東京	関東短期大学	群馬
						山形短期大学	山形
バレーボール	女子A	愛媛女子短期大学	愛媛	武蔵丘短期大学	埼玉	滋賀短期大学	滋賀
						育英短期大学	群馬
	女子B1	北海道武蔵女子短期大学	北海道	岐阜聖徳学園大学短期大学部	岐阜	山形短期大学	山形
						千葉敬愛短期大学	千葉
	女子B2	高松短期大学	香川	自由が丘産能短期大学	東京	千葉経済大学短期大学部	千葉
						金沢学院短期大学	石川
	男子	信州短期大学	長野	産業技術短期大学	兵庫	常葉学園短期大学	静岡
						佐野短期大学	栃木
バスケットボール	女子A	奈良文化女子短期大学	奈良	大妻女子大学短期大学部	東京	愛媛女子短期大学	愛媛
						秋草学園短期大学	埼玉
	女子B	近畿大学九州短期大学	福岡	神戸常盤大学短期大学部	兵庫	金沢学院短期大学	石川
						名古屋短期大学	愛知
	男子	新潟工業短期大学	新潟	聖和学園短期大学	宮城	信州短期大学	長野
						大阪成蹊短期大学	大阪

## 第44回全国私立短期大学体育大会 成績（個人の部）

種 目		優 勝	準 優 勝	第 3 位
卓 球	女子 ダブルス	西東・松永 (東京富士大学短期大学部)	秋山・鈴木 (いわき短期大学)	佐藤・渡辺 (山形短期大学) 中敷・古田 (別府溝部学園短期大学)
	女子 シングルス	西東 (東京富士大学短期大学部)	加藤 (東京富士大学短期大学部)	岩崎 (東京富士大学短期大学部) 松永 (東京富士大学短期大学部)
	男子 ダブルス	吉野・渡辺 (湘北短期大学)	菊地(貴)・菊地(祥) (山形短期大学)	島村・加藤 (産業技術短期大学) 山中・菊田 (産業技術短期大学)
	男子 シングルス	菊地(祥) (山形短期大学)	井本 (東京農業大学短期大学部)	渡辺 (湘北短期大学) 吉野 (湘北短期大学)
ソフトテニス	女子 ダブルス	頭本・金田 (滋賀短期大学)	宮本・平尾 (千里金蘭大学短期大学部)	今井・産屋敷 (千里金蘭大学短期大学部) 奥田・真野 (千里金蘭大学短期大学部)
	男子 ダブルス	大場・井上 (山形短期大学)	新津・若林 (信州短期大学)	石原・堀川 (松本大学松商短期大学部) 奥原・高野 (産業技術短期大学)
テ ニ ス	女子 ダブルス	光本・手嶋 (折尾愛真短期大学)	柳田・金縄 (東京女子体育短期大学)	伊庭・野村 (名古屋短期大学) 水野・氷見野 (富山短期大学)
	女子 シングルス	鷺尾 (武庫川女子大学短期大学部)	佐藤 (福島学院大学短期大学部)	山下 (常磐会短期大学) 加藤 (北海道武蔵女子短期大学)
	男子 ダブルス	津崎・塩谷 (産業技術短期大学)	紺田・永井 (松山短期大学)	太田・浅田 (産業技術短期大学) 大居・平石 (聖泉大学短期大学部)
	男子 シングルス	堀 (産業技術短期大学)	山本 (産業技術短期大学)	牛島 (東京農業大学短期大学部) 坂吉 (松山短期大学)
バドミントン	女子 ダブルス	小窪・清水 (東海学院大学短期大学部)	山本・岩永 (龍谷大学短期大学部)	加藤・城市 (龍谷大学短期大学部) 河井・茨木 (滋賀短期大学)
	女子 シングルス	大嶋 (東海学院大学短期大学部)	稲谷 (北海道武蔵女子短期大学)	須甲 (滋賀短期大学) 沖本 (滋賀短期大学)
	男子 ダブルス	武田・高橋 (山形短期大学)	五十嵐・安達 (山形短期大学)	大瀧・長沼 (東京交通短期大学) 井上・片山 (関東短期大学)
	男子 シングルス	澤井 (滋賀短期大学)	谷口 (滋賀短期大学)	山田 (関東短期大学) 福元 (東京交通短期大学)



# 各競技の記録

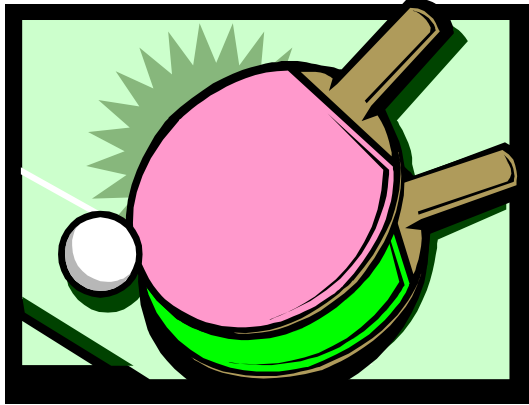

# 卓球の部

会場:新宿コズミックスポーツセンター

## 競技部委員

競技委員長 米島健次

審判委員長 米島健次

競技委員 高明勝利  
齊藤直人  
星野 謙

総務委員長 鈴木正勝

救 護 高明勝利

補助委員 東京富士大学短期大学部卓球部員 4名

# 卓球の部「競技結果」

## 1. 団体戦

男女の別	順位	短期大学名
女子	優勝	東京富士大学短期大学部
	準優勝	別府溝部学園短期大学
	第3位	いわき短期大学
	第3位	山形短期大学
男子	優勝	産業技術短期大学
	準優勝	(以下、対抗戦順位)
	第3位	2. 信州短期大学

## 2. 個人戦

男女の別	単・複	順位	短期大学名
女子	ダブルス	優勝	西東・松永 (東京富士大学短期大学部)
		準優勝	秋山・鈴木 (いわき短期大学)
		第3位	佐藤・渡辺 (山形短期大学)
		第3位	中敷・古田 (別府溝部学園短期大学)
	シングルス	優勝	西東 (東京富士大学短期大学部)
		準優勝	加藤 (東京富士大学短期大学部)
		第3位	岩崎 (東京富士大学短期大学部)
		第3位	松永 (東京富士大学短期大学部)
男子	ダブルス	優勝	吉野・渡辺 (湘北短期大学)
		準優勝	菊地 (貴)・菊地 (祥) (山形短期大学)
		第3位	島村・加藤 (産業技術短期大学)
		第3位	山中・菊田 (産業技術短期大学)
	シングルス	優勝	菊地 (祥) (山形短期大学)
		準優勝	井本 (東京農業大学短期大学部)
		第3位	渡辺 (湘北短期大学)
		第3位	吉野 (湘北短期大学)

# 卓球 男子団体対抗戦 (M・T)

8/4

短 大 名	産業技術短期大学 対 信州短期大学				
1	山 中	3	$\left\{ \begin{array}{l} 11 - 7 \\ 11 - 9 \\ 14 - 2 \\ \text{---} \\ \text{---} \end{array} \right\}$	0	宮 原
2	島 村	3	$\left\{ \begin{array}{l} 11 - 5 \\ 11 - 4 \\ 11 - 7 \\ \text{---} \\ \text{---} \end{array} \right\}$	0	木 村
3	山 中 菊 田	3	$\left\{ \begin{array}{l} 8 - 11 \\ 2 - 10 \\ 11 - 5 \\ 13 - 11 \\ \text{---} \end{array} \right\}$	1	宮 原 山 岸
4	加 藤	3	$\left\{ \begin{array}{l} 11 - 8 \\ 11 - 5 \\ 11 - 5 \\ \text{---} \\ \text{---} \end{array} \right\}$	0	山 岸
5	菊 田	3	$\left\{ \begin{array}{l} 11 - 6 \\ 11 - 7 \\ 11 - 5 \\ \text{---} \\ \text{---} \end{array} \right\}$	0	板 倉
成 績	3 対		0		



# 卓球 男子ダブルス (M・D)

## 8/4

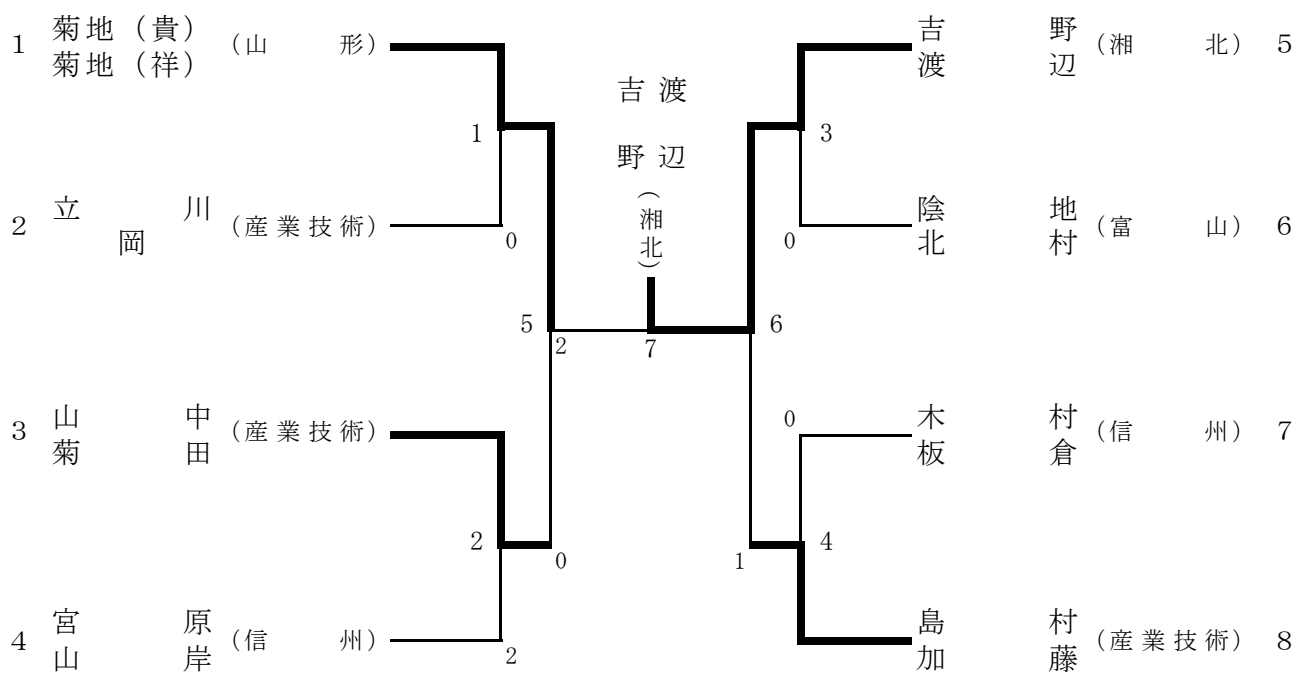

# 卓球 男子シングルス (M・S)

8/5

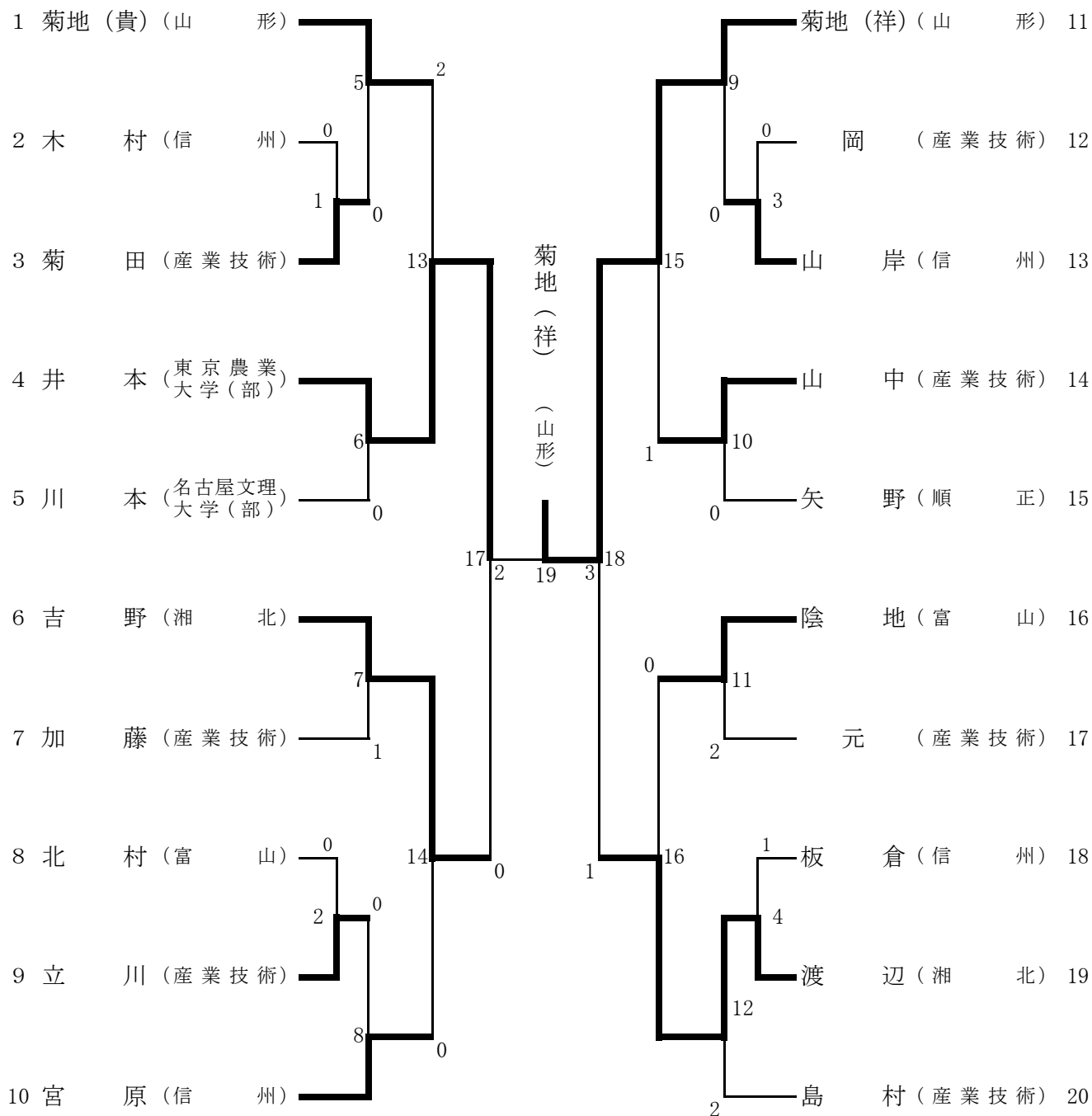

## 男子ダブルス (M・D) 記録

準 決 勝	1	菊 地(貴) 菊 地(祥) ( 山 形 )	3	$\left\{ \begin{array}{l} 11 - 8 \\ 11 - 9 \\ 11 - 5 \\ - \end{array} \right\}$	0	山 中 菊 田 ( 産 業 技 術 )	3
	5	吉 野 渡 辺 ( 湘 北 )	3	$\left\{ \begin{array}{l} 8 - 11 \\ 11 - 6 \\ 11 - 7 \\ 11 - 8 \\ - \end{array} \right\}$	1	島 村 加 藤 ( 産 業 技 術 )	8
決 勝	1	菊 地(貴) 菊 地(祥) ( 山 形 )	2	$\left\{ \begin{array}{l} 14 - 12 \\ 7 - 11 \\ 12 - 10 \\ 10 - 12 \\ 6 - 11 \end{array} \right\}$	3	吉 野 渡 辺 ( 湘 北 )	5

## 男子シングルス (M・S) 記録

準々決勝	1	菊 地(貴) ( 山 形 )	2	$\left\{ \begin{array}{l} 5 - 11 \\ 12 - 10 \\ 11 - 8 \\ 9 - 11 \\ 8 - 11 \end{array} \right\}$	3	井 本 ( 東 京 農 業 大 学 ( 部 ) )	4
	11	吉 野 ( 湘 北 )	3	$\left\{ \begin{array}{l} 11 - 8 \\ 11 - 5 \\ 11 - 6 \\ - \end{array} \right\}$	0	宮 原 ( 信 州 )	19
	11	菊 地(祥) ( 山 形 )	3	$\left\{ \begin{array}{l} 11 - 5 \\ 8 - 11 \\ 11 - 7 \\ 11 - 7 \\ - \end{array} \right\}$	1	山 中 ( 産 業 技 術 )	14
	16	陰 地 ( 富 山 )	0	$\left\{ \begin{array}{l} 5 - 11 \\ 7 - 11 \\ 7 - 11 \\ - \end{array} \right\}$	3	渡 辺 ( 湘 北 )	19
準 決 勝	4	井 本 ( 東 京 農 業 大 学 ( 部 ) )	3	$\left\{ \begin{array}{l} 11 - 4 \\ 11 - 6 \\ 11 - 3 \\ - \end{array} \right\}$	0	吉 野 ( 湘 北 )	6
	11	菊 地(祥) ( 山 形 )	3	$\left\{ \begin{array}{l} 11 - 3 \\ 11 - 3 \\ 9 - 11 \\ 11 - 7 \\ - \end{array} \right\}$	1	渡 辺 ( 湘 北 )	19
決 勝	4	井 本 ( 東 京 農 業 大 学 ( 部 ) )	2	$\left\{ \begin{array}{l} 7 - 11 \\ 9 - 11 \\ 12 - 10 \\ 6 - 11 \\ 10 - 12 \end{array} \right\}$	3	菊 地(祥) ( 山 形 )	16

# 卓球 女子団体 (W・T)

8/4

## Aブロック リーグ戦

	1. 東京富士大学(部) ( 東 京 )	2. い わ き ( 福 島 )	3. 湘 北 ( 神奈川 )	勝 負	順 位
1. 東京富士大学(部) ( 東 京 )		3 — 0	3 — 0	2 — 0	1
2. い わ き ( 福 島 )	0 — 3		3 — 0	1 — 1	2
3. 湘 北 ( 神奈川 )	0 — 3	0 — 3		0 — 2	3

## Aブロック リーグ戦

- 第一試合 1. 東京富士大学(部) — 3. 湘 北  
 第二試合 2. い わ き — 3. 湘 北  
 第三試合 1. 東京富士大学(部) — 2. い わ き

## Bブロック リーグ戦

	1. 別府溝部学園 ( 大 分 )	2. 山 形 ( 山 形 )	3. 神戸常盤大学(部) ( 兵 庫 )	4. 名古屋文理大学(部) ( 愛 知 )	勝 負	順 位
1. 別府溝部学園 ( 大 分 )		3 — 1	3 — 0	3 — 0	3 — 0	1
2. 山 形 ( 山 形 )	1 — 3		3 — 0	3 — 0	2 — 1	2
3. 神戸常盤大学(部) ( 兵 庫 )	0 — 3	0 — 3		3 — 1	1 — 2	3
4. 名古屋文理大学(部) ( 愛 知 )	0 — 3	0 — 2	1 — 3		0 — 3	4

## Bブロック リーグ戦

- 第一試合 1. 別府溝部学園 — 4. 名古屋文理大学(部) 2. 山 形 — 3. 神戸常盤大学(部)  
 第二試合 1. 別府溝部学園 — 3. 神戸常盤大学(部) 2. 山 形 — 4. 名古屋文理大学(部)  
 第三試合 1. 別府溝部学園 — 2. 山 形 3. 神戸常盤大学(部) — 4. 名古屋文理大学(部)

## 決 勝 戦

Aブロック 1位		Bブロック 1位
東京富士大学 (部) ( 東 京 )	3 — 2	別府溝部学園 ( 大 分 )

# 卓球 女子団体(W・T)決勝 記録

短 大 名	東京富士大学(部) 対 別府溝部学園		
1	平 澤 1	$\left\{ \begin{array}{l} 8 - 11 \\ 11 - 9 \\ 9 - 11 \\ 9 - 11 \\ \text{—} \end{array} \right\}$	3 境
2	西 東 0	$\left\{ \begin{array}{l} 9 - 11 \\ 9 - 11 \\ 1 - 11 \\ \text{—} \\ \text{—} \end{array} \right\}$	3 中 敷
3	西 東 3 松 永	$\left\{ \begin{array}{l} 11 - 5 \\ 11 - 5 \\ 11 - 7 \\ \text{—} \\ \text{—} \end{array} \right\}$	0 中 敷 古 田
4	岩 崎 3	$\left\{ \begin{array}{l} 11 - 8 \\ 11 - 6 \\ 11 - 8 \\ \text{—} \\ \text{—} \end{array} \right\}$	0 古 田
5	松 永 3	$\left\{ \begin{array}{l} 11 - 3 \\ 11 - 9 \\ 6 - 11 \\ 9 - 11 \\ 11 - 4 \end{array} \right\}$	2 張
成 績	3	対	2

# 卓球 女子ダブルス (W・D)

8/4

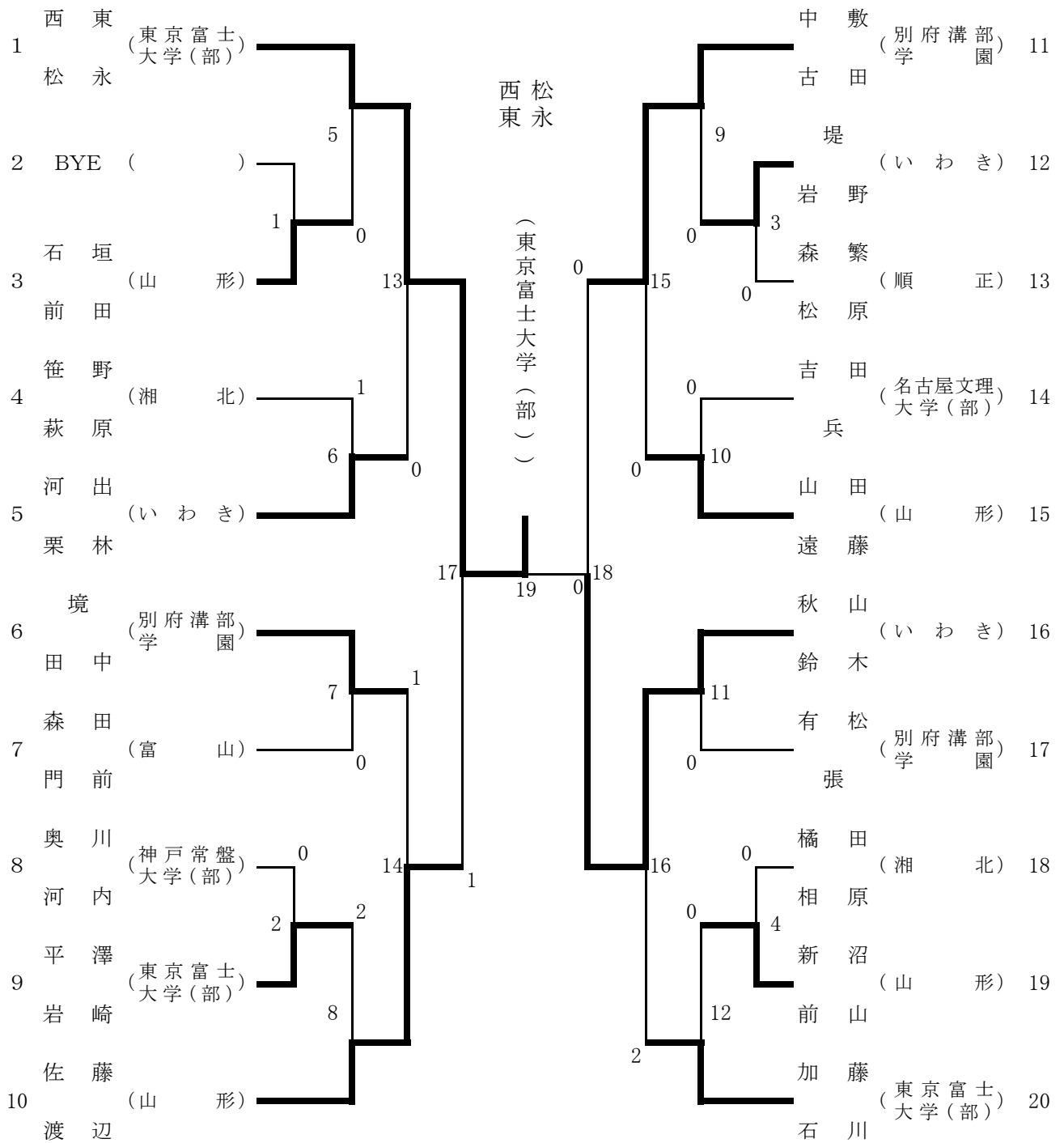

# 卓球 女子シングルス (W・S) ①

8/5

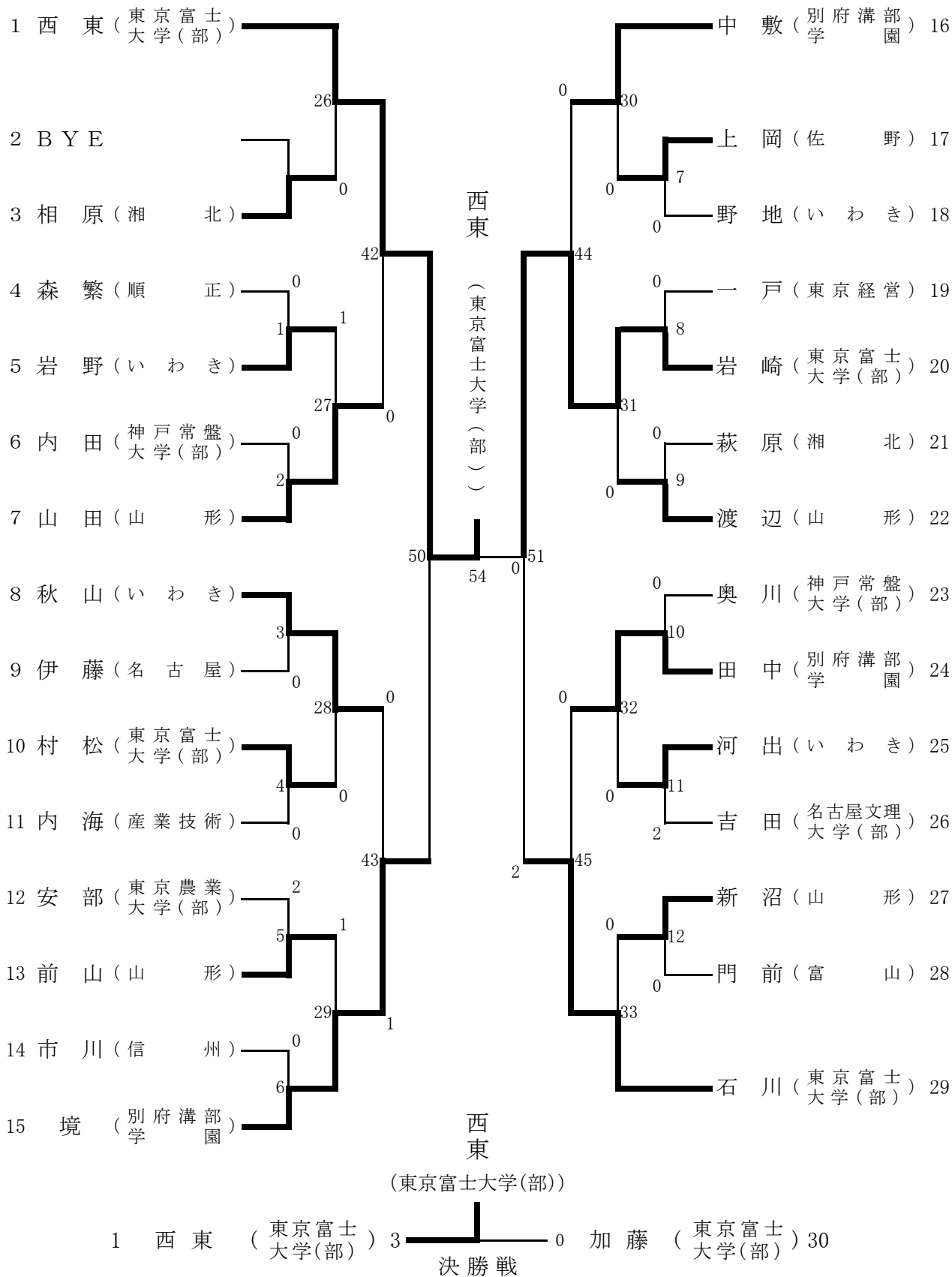

# 卓球 女子シングルス (W・S) ②

8/5

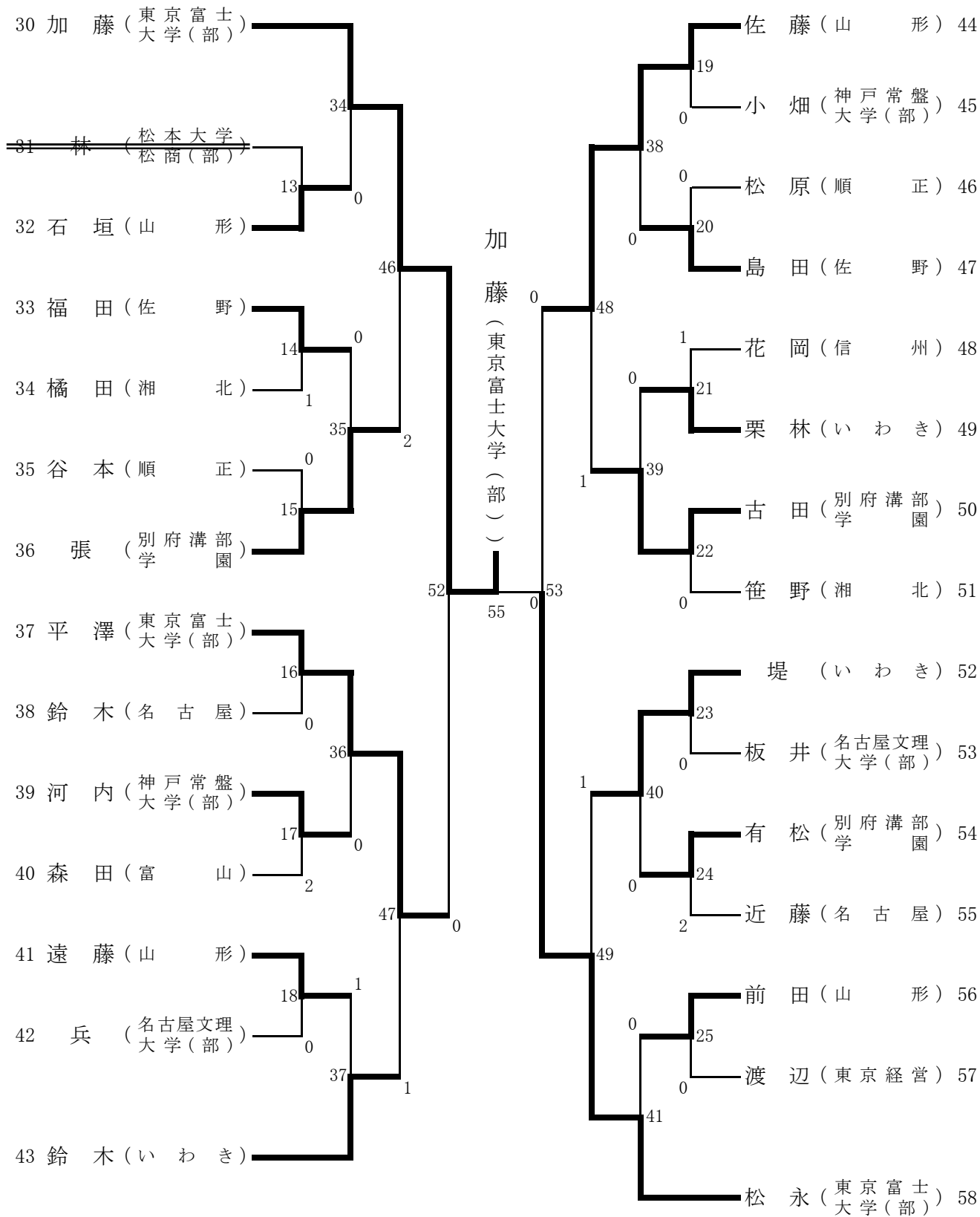



## 女子ダブルス (W・D) 記録

準 決 勝	1	西 東 松 永	3	$\left\{ \begin{array}{l} 9 \text{ --- } 11 \\ 11 \text{ --- } 11 \\ 11 \text{ --- } 11 \end{array} \right\}$	1	佐 藤 渡 辺	10
	( 東京富士大学(部) )				( 山 形 )		
準 決 勝	11	中 敷 古 田	0	$\left\{ \begin{array}{l} 6 \text{ --- } 7 \\ 7 \text{ --- } 6 \\ 6 \text{ --- } 11 \end{array} \right\}$	3	秋 山 鈴 木	16
	( 別府溝部学園 )				( い わ き )		
決 勝	1	西 東 松 永	3	$\left\{ \begin{array}{l} 11 \text{ --- } 11 \\ 11 \text{ --- } 15 \\ 15 \text{ --- } 13 \end{array} \right\}$	0	秋 山 鈴 木	16
	( 東京富士大学(部) )				( い わ き )		

## 女子シングルス (W・S) 記録

準々決勝	1	西 東	3	$\left\{ \begin{array}{l} 11 \text{ --- } 6 \\ 11 \text{ --- } 11 \\ 6 \text{ --- } 11 \end{array} \right\}$	1	境	15
	( 東京富士大学(部) )				( 別府溝部学園 )		
	20	岩 崎	3	$\left\{ \begin{array}{l} 11 \text{ --- } 8 \\ 11 \text{ --- } 10 \\ 8 \text{ --- } 11 \end{array} \right\}$	2	石 川	29
	( 東京富士大学(部) )				( 東京富士大学(部) )		
準々決勝	30	加 藤	3	$\left\{ \begin{array}{l} 11 \text{ --- } 11 \\ 11 \text{ --- } 11 \\ 11 \text{ --- } 5 \end{array} \right\}$	0	平 澤	37
	( 東京富士大学(部) )				( 東京富士大学(部) )		
準々決勝	44	佐 藤	0	$\left\{ \begin{array}{l} 7 \text{ --- } 5 \\ 5 \text{ --- } 3 \\ 3 \text{ --- } 11 \end{array} \right\}$	3	松 永	58
	( 山 形 )				( 東京富士大学(部) )		
準 決 勝	1	西 東	3	$\left\{ \begin{array}{l} 12 \text{ --- } 11 \\ 11 \text{ --- } 11 \\ 11 \text{ --- } 10 \end{array} \right\}$	0	岩 崎	20
	( 東京富士大学(部) )				( 東京富士大学(部) )		
準 決 勝	30	加 藤	3	$\left\{ \begin{array}{l} 13 \text{ --- } 11 \\ 11 \text{ --- } 11 \\ 11 \text{ --- } 11 \end{array} \right\}$	0	松 永	58
	( 東京富士大学(部) )				( 東京富士大学(部) )		
決 勝	1	西 東	3	$\left\{ \begin{array}{l} 11 \text{ --- } 11 \\ 11 \text{ --- } 11 \\ 11 \text{ --- } 7 \end{array} \right\}$	0	加 藤	30
	( 東京富士大学(部) )				( 東京富士大学(部) )		

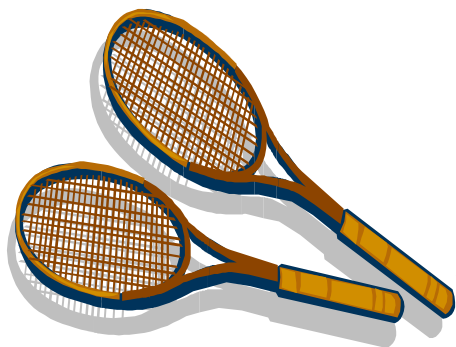

# ソフトテニスの部

会場:有明テニスの森公園テニスコート

## 競技部委員

競技委員長 田島外志美

審判委員長 古谷三郎

審判委員 黒柳 淳  
中島弘毅

総務委員長 平田 貴

総務委員 鍋谷 照

救護委員 田島外志美

補助委員 東京富士大学短期大学部学生  
日本大学文理学部軟式庭球部員

# ソフトテニスの部「競技結果」

## 1. 団体戦

男女の別	順位	短期大学名
女子	優勝	滋賀短期大学
	準優勝	千里金蘭大学短期大学部
	第3位	大阪芸術大学短期大学部
	第3位	松山東雲短期大学
男子		

## 2. 個人戦

男女の別	単・複	順位	短期大学名
女子	ダブルス	優勝	頭本・金田（滋賀短期大学）
		準優勝	宮本・平尾（千里金蘭大学短期大学部）
		第3位	今井・産屋敷（千里金蘭大学短期大学部）
		第3位	奥田・真野（千里金蘭大学短期大学部）
男子	ダブルス	優勝	大場・井上（山形短期大学）
		準優勝	新津・若林（信州短期大学）
		第3位	石原・堀川（松本大学松商短期大学部）
		第3位	奥原・高野（産業技術短期大学）

# ソフトテニス 男子個人戦

## 予選リーグ

Aブロック		試合順	1-2	3-4	1-3	2-4	2-3	1-4	
	A	1	2	3	4	差	順位		
1	新津 一晃 若林 昇弥 ( 信 州 )	★	⑤	⑤	⑤	3-0	1		
2	志田 賢司 和田 祐樹 ( 山 形 )	1	★	⑤	1	1-2	3		
3	瀬戸中一讓 桑本 俊介 ( 産 業 技 術 )	0	3	★	3	0-3	4		
4	武石 雅文 仲田 和弘 ( 産 業 技 術 )	0	⑤	⑤	★	2-1	2		

Bブロック		試合順	5-6	7-8	1-7	6-8	6-7	5-8	
	B	5	6	7	8	差	順位		
5	貴谷 翔 堀内 勝也 (松本大学松商(部))	★	⑤	1	1	1-2	3		
6	長島 裕樹 松村 直史 (ヤマザキ動物看護)	1	★	2	0	0-3	4		
7	岡島 健太 高地 貴大 ( 信 州 )	⑤	⑤	★	1	2-1	2		
8	石原 祥匡 堀川 大介 ( 産 業 技 術 )	⑤	⑤	⑤	★	3-0	1		

Cブロック		試合順	9-10	11-12	9-11	10-12	10-11	9-12	
	C	9	10	11	12	差	順位		
9	奥原 綾祐 高野 雄規 (松本大学松商(部))	★	1	⑤	⑤	2-1	2		
10	大場 雄介 井上 知昭 ( 山 形 )	⑤	★	⑤	⑤	3-0	1		
11	松本 昇平 麻生 直人 ( 東 海 大 学 福 岡 )	1	2	★	2	0-3	4		
12	吉岡晋一郎 濱平 和尚 ( 産 業 技 術 )	2	1	⑤	★	1-2	3		

# ソフトテニス 男子個人戦・決勝トーナメント

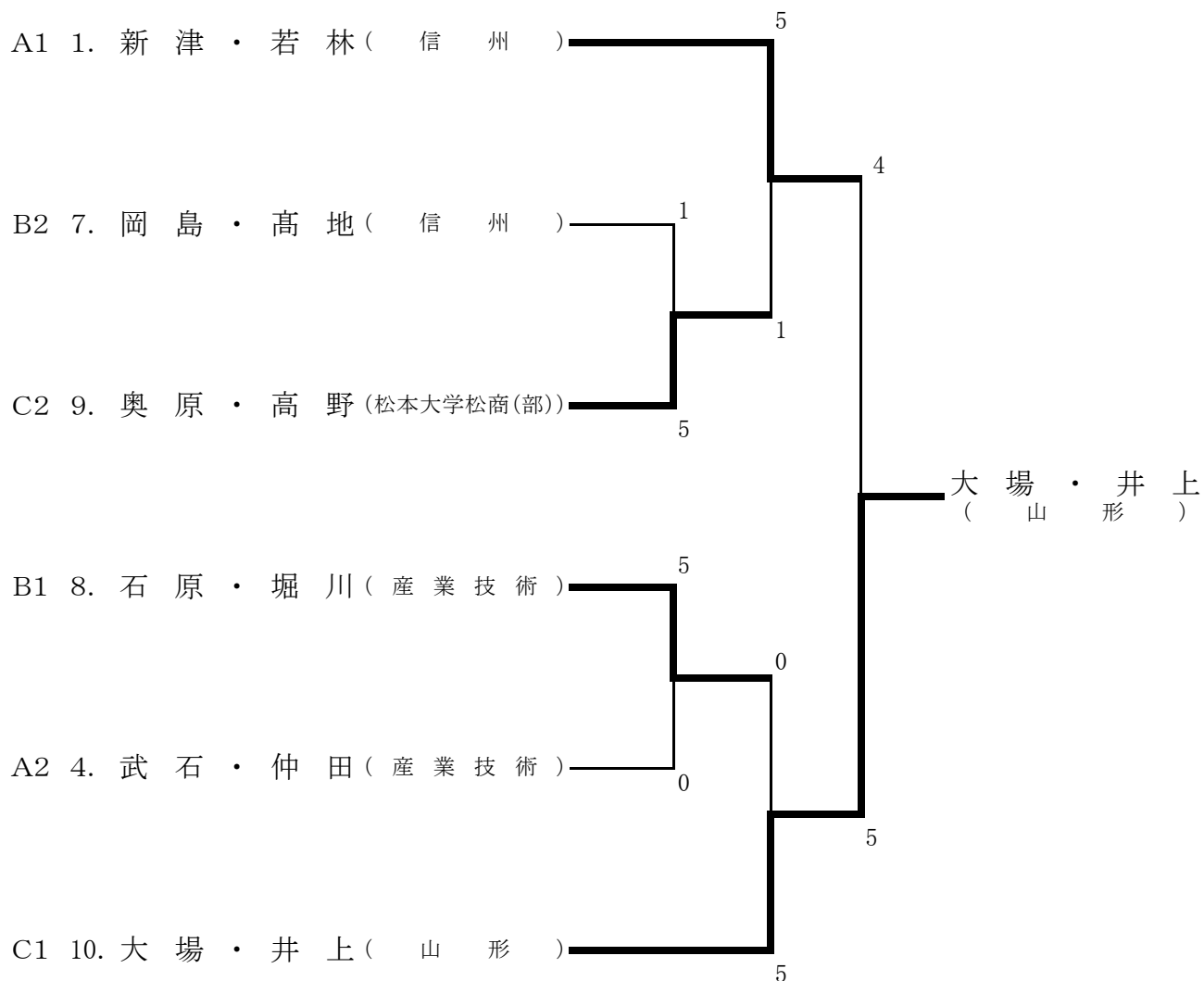

# ソフトテニス 女子団体戦

## 予選リーグ

Aブロック		試合順					勝敗	順位			
	A	1-2	3-4	2-5	1-3	4-5	2-3	1-4	3-5	2-4	1-5
1	滋賀	★	②	②	③	③	③	4-0			1
2	山陽学園	1	★	②	②	③	③	3-1			2
3	愛知大学(部)	1	1	★	1	③	③	1-3			4
4	山形	0	1	②	★	②	②	2-2			3
5	千葉敬愛	0	0	0	1	★	★	0-4			5

Bブロック		試合順				勝敗	順位	
	B	6-7	8-9	6-8	7-9	7-8	6-9	
6	大阪芸術大学(部)	★	③	③	③	③	3-0	1
7	常葉学園	R	★	R	R	R	0-3	4
8	上智	0	③	★	1	1-2	1-2	3
9	北海道武蔵女子	0	③	②	★	★	2-1	2

Cブロック		試合順						勝敗	順位		
	C	10-11	12-13	11-14	10-12	13-14	11-12	10-13	12-14	11-13	10-14
10	松山東雲	★	②	②	③	③	③	4-0			1
11	岐阜聖徳学園大学(部)	1	★	1	③	③	③	2-2			3
12	千葉経済大学(部)	1	②	★	③	③	③	3-1			2
13	山村学園	R	R	R	★	R	R	0-4			<del>5</del>
14	一宮女子	R	R	R	R	R	★	0-4			<del>5</del>

Dブロック		試合順						勝敗	順位		
	D	15-16	17-18	16-19	15-17	18-19	16-17	15-18	17-19	16-18	15-19
15	千里金蘭大学(部)	★	③	③	③	③	③	4-0			1
16	明倫	R	★	R	R	R	R	0-4			<del>5</del>
17	東京農業大学(部)	0	③	★	1	1	1	1-3			4
18	武蔵丘	0	③	②	★	②	②	3-1			2
19	名古屋	0	③	②	1	★	★	2-2			3

# ソフトテニス 女子団体戦・決勝トーナメント

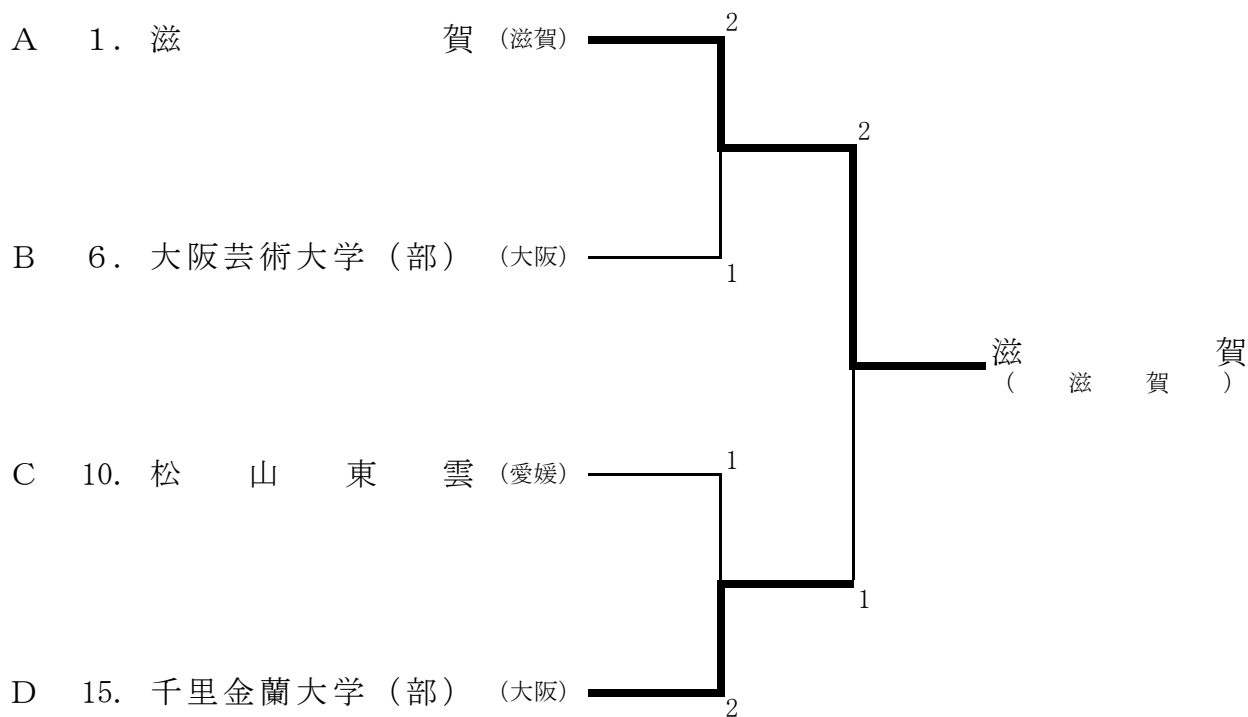

# ソフトテニス 女子個人戦

## 予選リーグ

### Aブロック

試合順 1-2 3-4 1-3 2-4 2-3 1-4

	A	1	2	3	4	差	順位
1	今井 瑞季 産屋敷和代 (千里金蘭大学(部))	★	⑤	⑤	⑤	3-0	1
2	寺島 ゆい 熊沢 朋美 (名古屋)	0	★	1	⑤	1-2	3
3	荒井 香織 小亀ひより (北海道武蔵女子)	0	⑤	★	⑤	2-1	2
4	今枝 笑里 塚本 春菜 (常葉学園)	R	R	R	★	0-3	4

### Bブロック

試合順 5-6 7-8 5-7 6-8 6-7 5-8

	B	5	6	7	8	差	順位
5	藤岡 麻衣 津野 愛美 (上智)	★	1	2	0	0-3	4
6	松本千紗子 川口 実菜 (愛知大学(部))	⑤	★	⑤	0	2-1	2
7	高橋 亜矢 菱沼 真央 (山形)	⑤	1	★	1	1-2	3
8	小原 浩美 鈴木 絵梨 (武蔵丘)	⑤	⑤	⑤	★	3-0	1

### Cブロック

試合順 9-10 11-12 9-11 10-12 10-11 9-12

	C	9	10	11	12	差	順位
9	畠山 成美 市川 由梨 (横浜女子)	★	⑤	⑤	4	2-1	2
10	満仲 紗妃 吉川 智香 (名古屋)	2	★	⑤	1	1-2	3
11	草野 楓 猪口 菜央 (一宮女子)	R	R	★	R	0-3	4
12	三門 奈月 篠田 希美 (千葉敬愛)	⑤	⑤	⑤	★	3-0	1



## Dブロック

試合順 13-14 15-16 13-15 14-16 14-15 13-16

	D	13	14	15	16	差	順位
13	市ノ川絢華 梶芳 明里 (山村学園)	★	R	R	R	0-3	4
14	松倉 佳南 國分 実穂 (明倫)	R	★	R	R	0-3	4
15	佐久間愛海 二見 里奈 (清和大学(部))	R	R	★	R	0-3	4
16	柴田 美沙 田村 光 (大阪芸術大学(部))	⑤	⑤	⑤	★	3-0	1

## Eブロック

試合順 17-18 19-20 17-19 18-20 18-19 17-20

	E	17	18	19	20	差	順位
17	古垣内美香 森田有紀子 (滋賀)	★	⑤	⑤	⑤	3-0	1
18	西村 志保 大竹 千尋 (山形)	1	★	⑤	⑤	2-1	2
19	山口 洋子 藤田 瑞世 (山陽学園)	0	0	★	4	0-3	4
20	林 由佳 松田 未香 (松本大学松商(部))	0	2	⑤	★	1-2	3

## Fブロック

試合順 21-22 23-24 21-23 22-24 22-23 21-24

	F	21	22	23	24	差	順位
21	頭本 志穂 金田 実樹 (滋賀)	★	⑤	⑤	⑤	3-0	1
<del>22</del>	<del>穂積 果奈 中野 彰子 (上智)</del>	<del>0</del>	<del>★</del>	<del>R</del>	<del>0</del>	<del>0-3</del>	<del>4</del>
23	渡邊 紗希 渡辺 理恵 (武蔵丘)	1	⑤	★	4	1-2	3
24	宮地 彩 宮地 歩 (愛知大学(部))	0	⑤	⑤	★	2-1	2

## Gブロック

試合順 25-26 27-28 25-27 26-28 26-27 25-28

	G	25	26	27	28	差	順位
25	田所めぐみ 前久保智津 (大阪芸術大学(部))	★	⑤	⑤	⑤	3-0	1
26	天野沙知子 小野亜希子 (山陽学園)	2	★	⑤	⑤	2-1	2
27	片野千夏 浅沼可奈子 (東京農業大学(部))	R	R	★	R	0-3	4
28	梶原薫 林美香 (名古屋)	0	0	⑤	★	1-2	3

## Hブロック

試合順 29-30 31-32 29-31 30-32 30-31 29-32

	H	29	30	31	32	差	順位
29	茂木麻由 大村愛果 (滋賀)	★	⑤	⑤	⑤	3-0	1
30	小沢美月 座間絵里花 (清和大学(部))	R	★	R	R	0-3	4
31	廣瀬直美 小井戸悠乃 (千葉敬愛)	0	⑤	★	⑤	2-1	2
32	本間彩香 伊藤紀子 (明倫)	0	⑤	3	★	1-2	3

## Iブロック

試合順 33-34 35-36 33-35 34-36 34-35 33-36

	I	33	34	35	36	差	順位
33	柳沼明日香 中山由貴 (上智)	★	⑤	⑤	⑤	3-0	1
34	森友夏里 山本優香子 (常葉学園)	R	★	R	R	0-3	4
35	戸高瀬里那 西川佳寿美 (東海大学福岡)	R	R	★	R	0-3	4
36	是津はる菜 久世紀子 (岐阜聖徳学園大学(部))	2	⑤	⑤	★	2-1	2

## Jブロック

試合順 37-38 39-40 37-39 38-40 38-39 37-40

	J	37	38	39	40	差	順位
37	宇都宮 愛 辻 夏季 (松山東雲)	★	⑤	⑤	⑤	3-0	1
38	堀口 愛実 荒井 香織 (北海道武蔵女子)	R	★	R	R	0-3	<del>4</del>
39	野川 未来 谷地沼美希 (千葉経済大学(部))	0	⑤	★	3	1-2	3
40	猪又絵利香 関原 民子 (山形)	0	⑤	⑤	★	2-1	2

## Kブロック

試合順 41-42 43-44 41-43 42-44 42-43 41-44

	K	41	42	43	44	差	順位
41	奥田絵利香 真野花乃子 (千里金蘭大学(部))	★	⑤	⑤	⑤	3-0	1
42	荒木 真美 青木 初華 (名古屋)	0	★	0	0	0-3	4
43	中川 静香 高橋 愛 (山形)	0	⑤	★	2	1-2	3
44	藤田 美弥 前田 美穂 (千葉経済大学(部))	0	⑤	⑤	★	2-1	2

## Lブロック

試合順 45-46 47-48 45-47 46-48 46-47 45-48

	L	45	46	47	48	差	順位
45	馬原 美佳 櫻岡 美希 (千葉敬愛)	★	0	2	⑤	1-2	3
46	三山恵里奈 谷野ひとみ (大阪芸術大学(部))	⑤	★	⑤	⑤	3-0	1
47	安井 智香 上形 彩夏 (名古屋)	⑤	1	★	⑤	2-1	2
48	池宮城 恵 馬場麻衣子 (山村学園)	R	R	R	★	0-3	<del>4</del>

## Mブロック

試合順 49-50 51-52 49-51 50-52 50-51 49-52

	M	49	50	51	52	差	順位
49	佐藤 早紀 白木 睦実 (北海道武蔵女子)	★	⑤	⑤	⑤	3-0	1
50	上村 真以 木村 美里 (上智)	0	★	⑤	0	1-2	3
51	木村 孔香 幸田 怜香 (常葉学園)	R	R	★	R	0-3	<del>4</del>
52	山口 真澄 西尾 美佳 (大阪成蹊)	3	⑤	⑤	★	2-1	2

## Nブロック

試合順 53-54 55-56 53-55 54-56 54-55 53-56

	N	53	54	55	56	差	順位
53	大村 静香 大倉 夏未 (滋賀)	★	⑤	⑤	⑤	3-0	1
54	新井 遥 梅川真理子 (明倫)	R	★	R	R	0-3	<del>4</del>
55	市川 愛実 太田 良乃 (愛知大学(部))	0	⑤	★	0	1-2	3
56	二見 里奈 吉武 美穂 (清和大学(部))	0	⑤	⑤	★	2-1	2

## Oブロック

試合順 57-58 59-60 57-59 58-60 58-59 57-60

	O	57	58	59	60	差	順位
57	全 晃子 深野 滢 (松山東雲)	★	R	R	R	0-3	<del>4</del>
58	工藤 詩織 山岸恵里奈 (上智)	⑤	★	1	⑤	2-1	2
59	河村 秋奈 伊藤万里子 (岐阜聖徳学園大学(部))	⑤	⑤	★	⑤	3-0	1
60	伊藤かすみ 坪川 愛 (一宮女子)	R	R	R	★	0-3	<del>4</del>

## Pブロック

試合順 61-62 63-64 61-63 62-64 62-63 61-64

	P	61	62	63	64	差	順位
61	大川 有佳 ( 滋 賀 ) 中川 夏渚	★	⑤	⑤	⑤	3 - 0	1
62	岡田 彩 ( 山 形 ) 佐藤 美里	1	★	⑤	⑤	2 - 1	2
63	水野 亜実 (岐阜聖徳学園大学(部)) 丹羽 佑貴	0	0	★	1	0 - 3	4
64	小松 優実 (東京農業大学(部)) 岩本 麻美	0	4	⑤	★	1 - 2	3

## Qブロック

試合順 65-66 67-68 65-67 66-68 66-67 65-68

	Q	65	66	67	68	差	順位
65	延山 時子 (大阪芸術大学(部)) 丹司 祐紀	★	⑤	⑤	⑤	3 - 0	1
66	海津 依美 ( 明 倫 ) 宗田 志穂	R	★	R	R	0 - 3	<del>4</del>
67	野口 詩織 (千葉経済大学(部)) 中島ちなみ	0	⑤	★	⑤	2 - 1	2
68	杉山有佳里 ( 横 浜 女 子 ) 東 智子	R	R	R	★	0 - 3	<del>4</del>

## Rブロック

試合順 69-70 71-72 69-71 70-72 70-71 69-72

	R	69	70	71	72	差	順位
69	鶴間小百合 ( 千 葉 敬 愛 ) 南井 詩織	★	0	4	2	0 - 3	4
70	塚本 彩 ( 松 山 東 雲 ) 渡部麻里枝	⑤	★	⑤	⑤	3 - 0	1
71	中澤 由紀 (北海道武蔵女子) 大和 舞子	⑤	0	★	2	1 - 2	3
72	村松奈都生 ( 上 智 ) 森下 頌子	⑤	1	⑤	★	2 - 1	2

## Sブロック

試合順 73-74 75-76 73-75 74-76 74-75 73-76

	S	73	74	75	76	差	順位
73	松本 香里 (横浜女子) 渡辺 愛水	★	⑤	0	0	1-2	3
74	松本 侑子 (名古屋) 八神 朋香	1	★	0	0	0-3	4
75	渡辺 風香 (山陽学園) 片山 実香	⑤	⑤	★	4	2-1	2
76	岩淵 麻衣 (武蔵丘) 須加 綾子	⑤	⑤	⑤	★	3-0	1

## Tブロック

試合順 77-78 79-80 77-79 78-80 78-79 77-80

	T	77	78	79	80	差	順位
77	宮本ともみ (千里金蘭大学(部)) 平尾 愛	★	⑤	⑤	⑤	3-0	1
78	山下 真依 (常葉学園) 豊田 雅世	R	★	R	R	0-3	4
79	小沢 美月 (清和大学(部)) 榎本 千紘	0	⑤	★	2	1-2	3
80	岩田 南 (ヤマザキ動物看護) 齋藤 麻央	0	⑤	⑤	★	2-1	2

# ソフトテニス 女子個人戦・決勝トーナメント

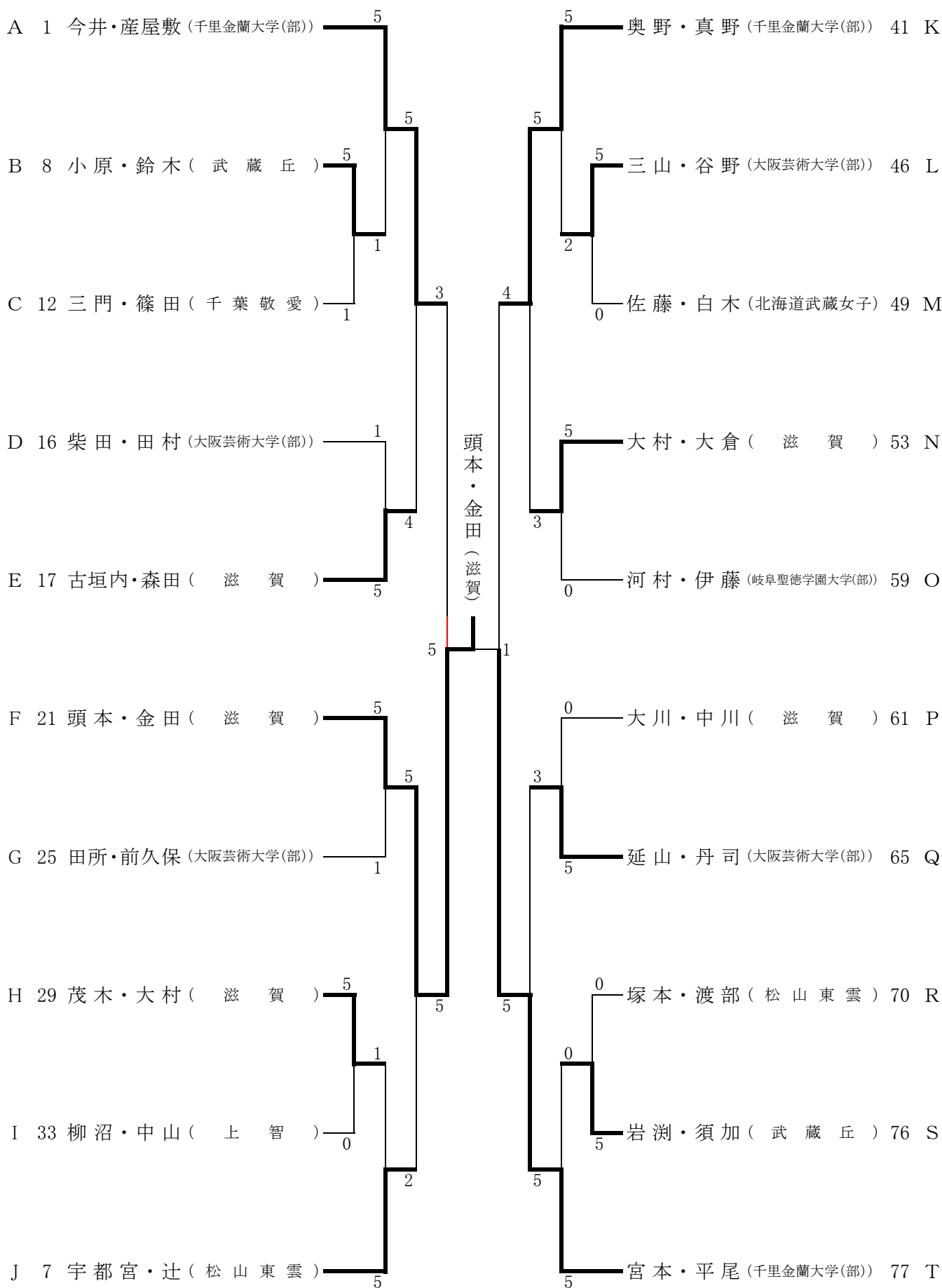

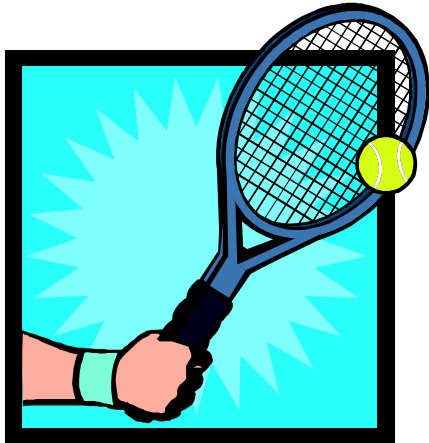

# テニスの部

会場：小田原テニスガーデン

## 競技部委員

競技委員長 岩佐富男

競技副委員長 兼子真理

総務委員長 小澤共子

審判長 佐藤雅幸

競技委員 相良博昭

小澤幸雄

野口周一

長尾 弘

救護委員 小澤共子

補助委員 上智短期大学テニス部員

足利短期大学テニス部員

横浜女子短期大学テニス部員



# テニスの部「競技結果」

## 1. 団体戦

男女の別	順位	短期大学名
女子	優勝	折尾愛真短期大学
	準優勝	武庫川女子大学短期大学部
	第3位	富山短期大学
	第3位	大阪成蹊短期大学
男子	優勝	松山短期大学
	準優勝	産業技術短期大学
	第3位	羽陽学園短期大学
	第3位	ヤマザキ動物看護短期大学

## 2. 個人戦

男女の別	単・複	順位	短期大学名
女子	ダブルス	優勝	光本・手嶋（折尾愛真短期大学）
		準優勝	柳田・金縄（東京女子体育短期大学）
		第3位	伊庭・野村（名古屋短期大学）
		第3位	水野・氷見野（富山短期大学）
	シングルス	優勝	鷺尾（武庫川女子大学短期大学部）
		準優勝	佐藤（福島学院大学短期大学部）
		第3位	山下（常磐会短期大学）
		第3位	加藤（北海道武蔵女子短期大学）
男子	ダブルス	優勝	津崎・塩谷（産業技術短期大学）
		準優勝	紺田・永井（松山短期大学）
		第3位	太田・浅田（産業技術短期大学）
		第3位	大居・平石（聖泉大学短期大学部）
	シングルス	優勝	堀（産業技術短期大学）
		準優勝	山本（産業技術短期大学）
		第3位	牛島（東京農業大学短期大学部）
		第3位	坂吉（松山短期大学）

# テニス 男子団体

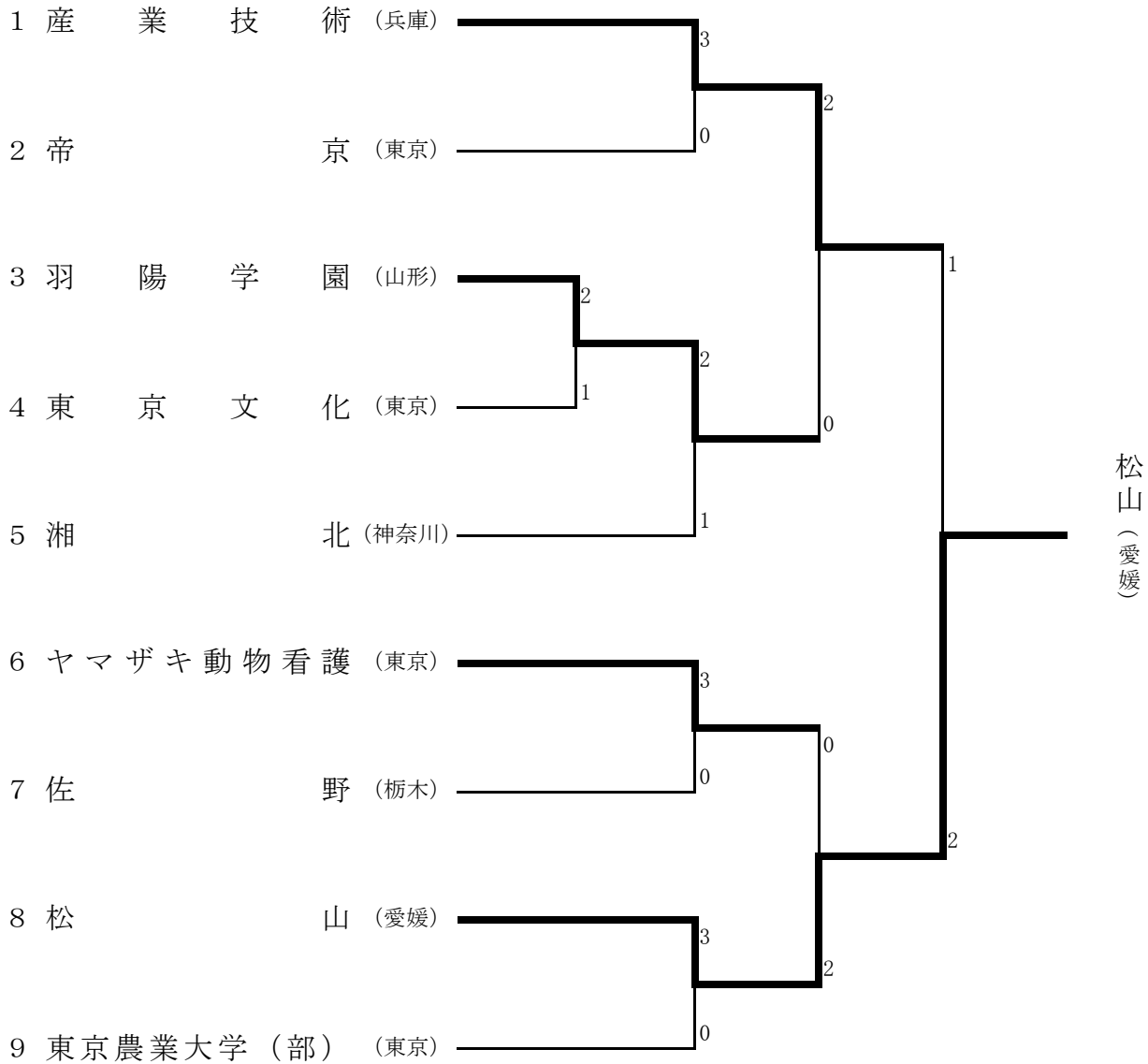

※シード順位

1. 産業技術 (兵庫)
2. ヤマザキ動物看護 (東京)
3. 東京農業大学 (部) (東京)

# テニス 男子ダブルス

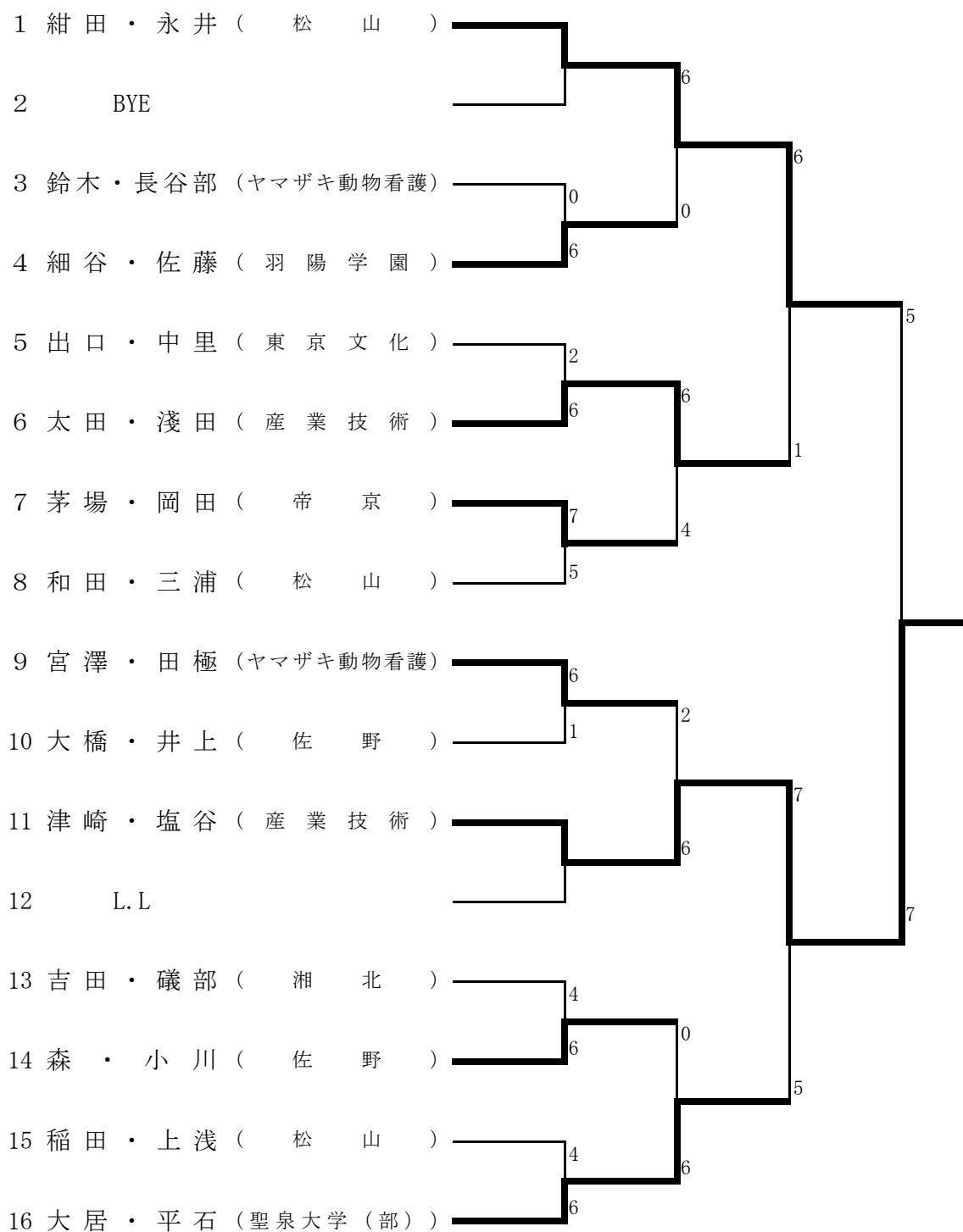

※シード順位

1. 紺田・永井 (松山)
2. 大居・平石 (聖泉大学 (部) )

# テニス 男子シングルス

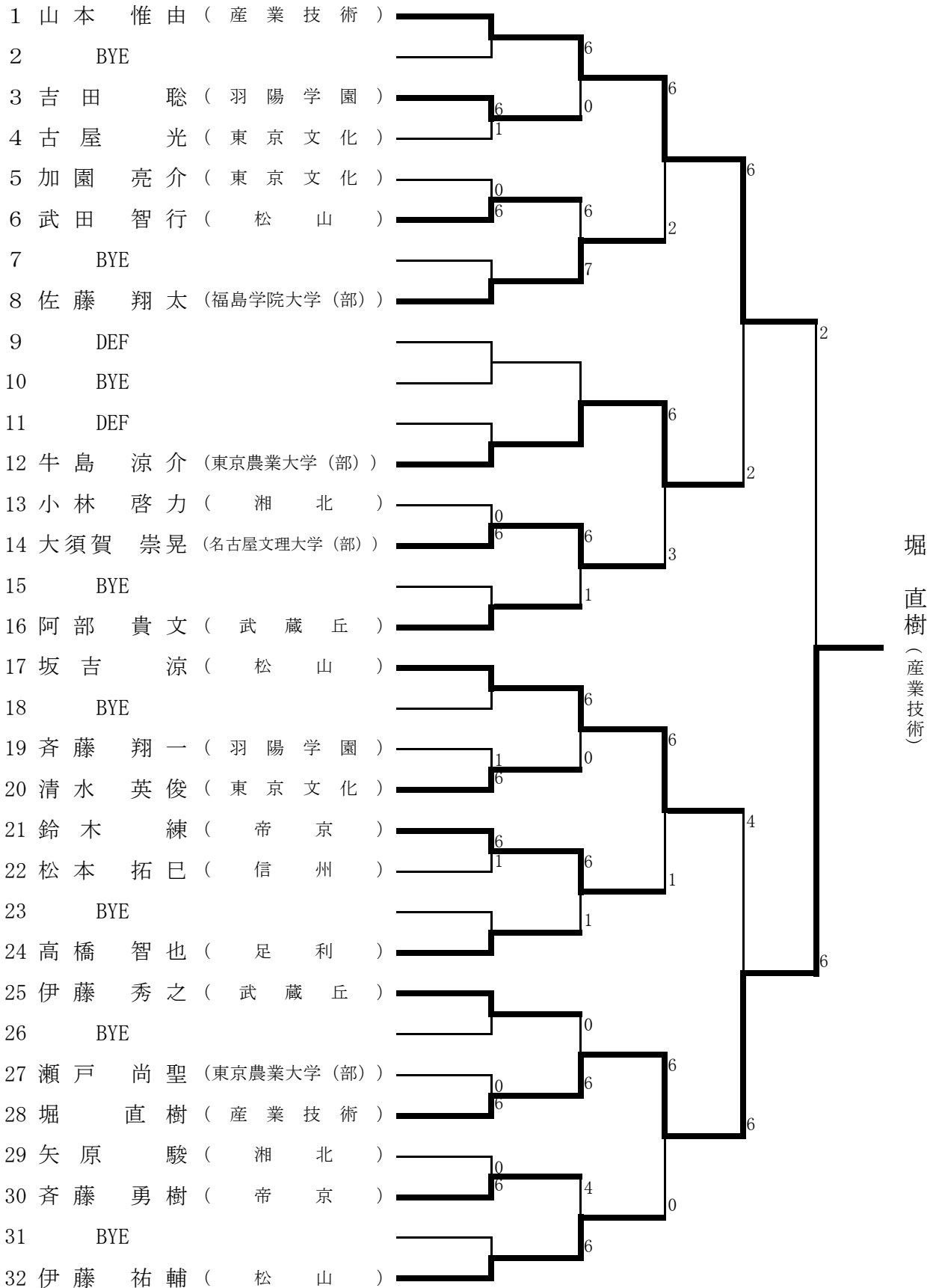

※シード順位

- 1. 山本惟由 (産業技術)、2. 伊藤祐輔 (松山)、3. 坂吉 涼 (松山)
- 4. 阿部貴文 (武蔵丘)、5. 山士家篤史 (佐野)

# テニス 女子団体

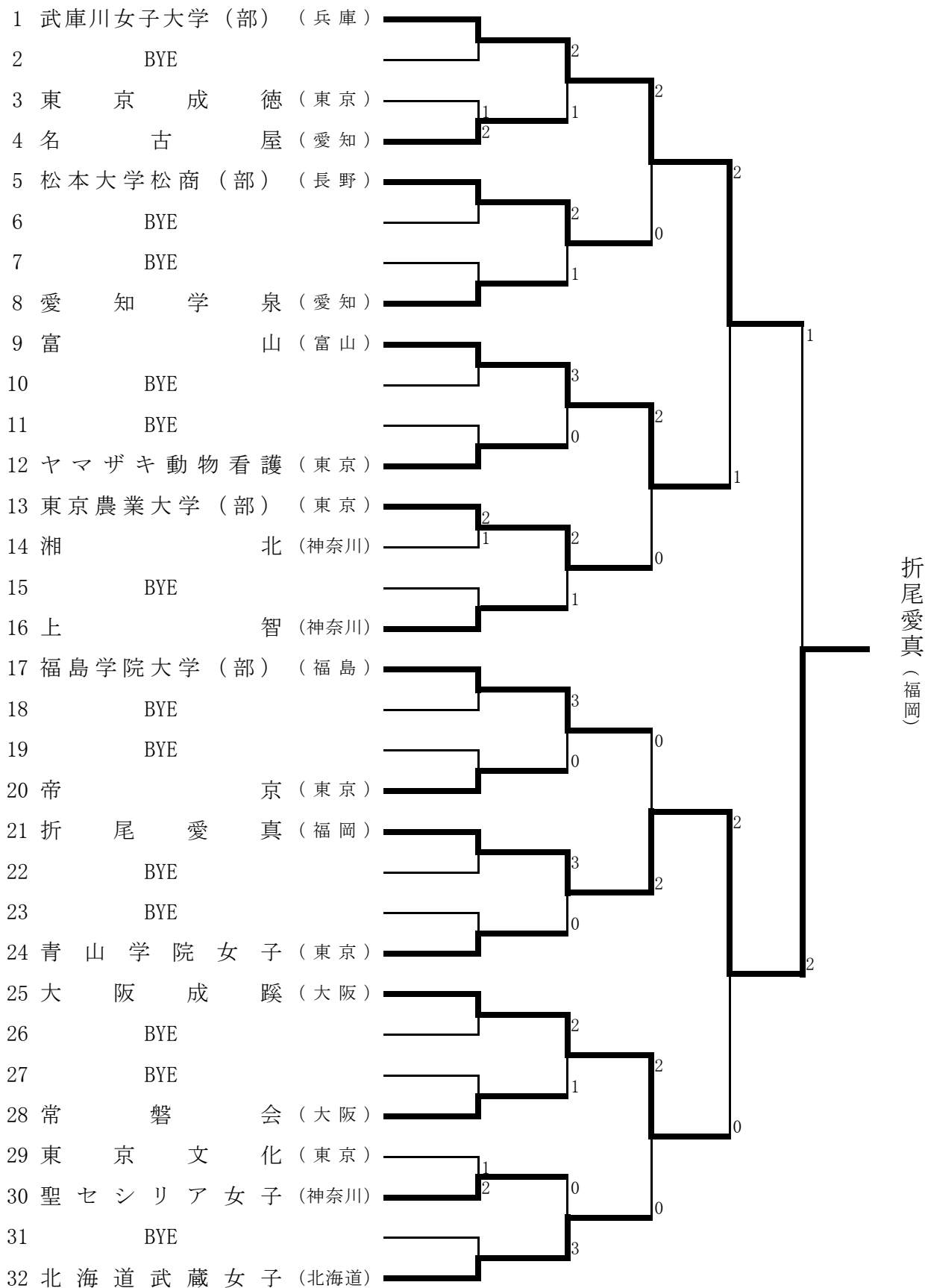

※シード順位

1. 武庫川女子大学 (部)、2. 北海道武蔵女子、3. 福島学院大学 (部)、4. 上智



# テニス 女子シングルス

順位	選手名 (所属)	対戦相手	スコア	順位	選手名 (所属)
1	鷺尾 あすか (武庫川女子大学 (部))	加藤 里奈 (北海道武蔵女子)	6-2	33	加藤 里奈 (北海道武蔵女子)
2	BYE	BYE		34	BYE
3	柳原 ひとみ (東京成徳)	日比野 志保 (名古屋)	6-0	35	日比野 志保 (名古屋)
4	細川 杏奈 (名古屋)	桑原 里佳 (東京成徳)	6-1	36	桑原 里佳 (東京成徳)
5	鈴木 麻矢 (聖セシリア女子)	江崎 葵 (神戸常盤大学 (部))	6-0	37	江崎 葵 (神戸常盤大学 (部))
6	BYE	BYE		38	BYE
7	BYE	BYE		39	BYE
8	新谷 理代 (松本大学松商 (部))	森重 杏美 (常磐会)	6-2	40	森重 杏美 (常磐会)
9	後藤 珠実 (上智)	越地 祐奈 (湘北)	6-1	41	越地 祐奈 (湘北)
10	BYE	BYE		42	BYE
11	BYE	BYE		43	BYE
12	江頭 舞 (折尾愛真)	小林 咲 (富山)	6-0	44	小林 咲 (富山)
13	関戸 詩織 (東京文化)	佐藤 久美子 (帝京)	6-4	45	佐藤 久美子 (帝京)
14	松下 みなみ (青山学院女子)	西田 みき (大阪成蹊)	6-0	46	西田 みき (大阪成蹊)
15	BYE	BYE		47	BYE
16	酒井 優紀 (富山)	三崎 真依 (武庫川女子大学 (部))	6-6	48	三崎 真依 (武庫川女子大学 (部))
17	鈴木 春奈 (ヤマザキ動物看護)	圓山 由佳 (東京女子体育)	6-1	49	圓山 由佳 (東京女子体育)
18	BYE	BYE		50	BYE
19	磯貝 千裕 (神戸常盤大学 (部))	中田 佳那 (上智)	6-6	51	中田 佳那 (上智)
20	内田 藍理 (名古屋文理大学 (部))	佐藤 由布子 (福島学院大学 (部))	6-2	52	佐藤 由布子 (福島学院大学 (部))
21	内藤 亜里沙 (北海道武蔵女子)	榎波 千鶴 (ヤマザキ動物看護)	6-3	53	榎波 千鶴 (ヤマザキ動物看護)
22	BYE	BYE		54	BYE
23	BYE	BYE		55	BYE
24	石倉 彩花 (湘北)	酒井 志帆 (聖セシリア女子)	6-4	56	酒井 志帆 (聖セシリア女子)
25	松尾 有紗 (名古屋)	石井 麻貴 (上智)	6-4	57	石井 麻貴 (上智)
26	BYE	BYE		58	BYE
27	BYE	BYE		59	BYE
28	安留 早紀 (武蔵丘)	高橋 美智子 (上智)	6-1	60	高橋 美智子 (上智)
29	鈴木 亜里沙 (帝京)	西島 陵 (湘北)	6-0	61	西島 陵 (湘北)
30	橋本 愛美 (大阪成蹊)	河村 志穂 (松山)	6-0	62	河村 志穂 (松山)
31	BYE	BYE		63	BYE
32	山下 桃香 (常磐会)	工藤 千愛 (折尾愛真)	6-6	64	工藤 千愛 (折尾愛真)

## ※シード順位

- 鷺尾あすか(武庫川女子大学(部))、2. 工藤千愛(折尾愛真)、3. 加藤里奈(北海道武蔵女子)、4. 山下桃香(常磐会)
- 鈴木春奈(ヤマザキ動物看護)、6. 三崎真依(武庫川女子大学(部))、7. 圓山由佳(東京女子体育)、8. 酒井優紀(富山)

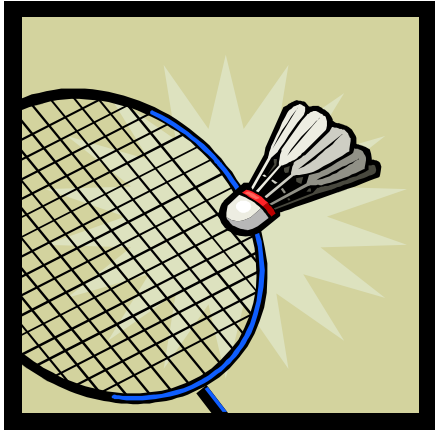

# バドミントンの部

会場:小田原市総合文化体育館  
小田原アリーナ

## 競技部委員

競技委員長 宮崎重勝

競技副委員長 井上千枝子

審判委員長 小林有子

競技委員 溝口武史

総務委員長 荒木美那子

総務副委員長 桐原由美

救護委員 荒木美那子

補助委員 上智短期大学バドミントン部員  
聖セシリア女子短期大学バドミントン部員  
湘北短期大学バドミントン部員



# バドミントンの部「競技結果」

## 1. 団体戦

男女の別	順位	短期大学名
女子	優勝	東海学院大学短期大学部
	準優勝	龍谷大学短期大学部
	第3位	湘北短期大学
	第3位	滋賀短期大学
男子	優勝	滋賀短期大学
	準優勝	東京交通短期大学
	第3位	関東短期大学
	第3位	山形短期大学

## 2. 個人戦

男女の別	単・複	順位	短期大学名
女子	ダブルス	優勝	小窪・清水（東海学院大学短期大学部）
		準優勝	山本・岩永（龍谷大学短期大学部）
		第3位	加藤・城市（龍谷大学短期大学部）
		第3位	河井・茨木（滋賀短期大学）
	シングルス	優勝	大嶋（東海学院大学短期大学部）
		準優勝	稲谷（北海道武蔵女子短期大学）
		第3位	須甲（滋賀短期大学）
		第3位	沖本（滋賀短期大学）
男子	ダブルス	優勝	武田・高橋（山形短期大学）
		準優勝	五十嵐・安達（山形短期大学）
		第3位	大瀧・長沼（東京交通短期大学）
		第3位	井上・片山（関東短期大学）
	シングルス	優勝	澤井（滋賀短期大学）
		準優勝	谷口（滋賀短期大学）
		第3位	山田（関東短期大学）
		第3位	福元（東京交通短期大学）



# バドミントン 男子ダブルス

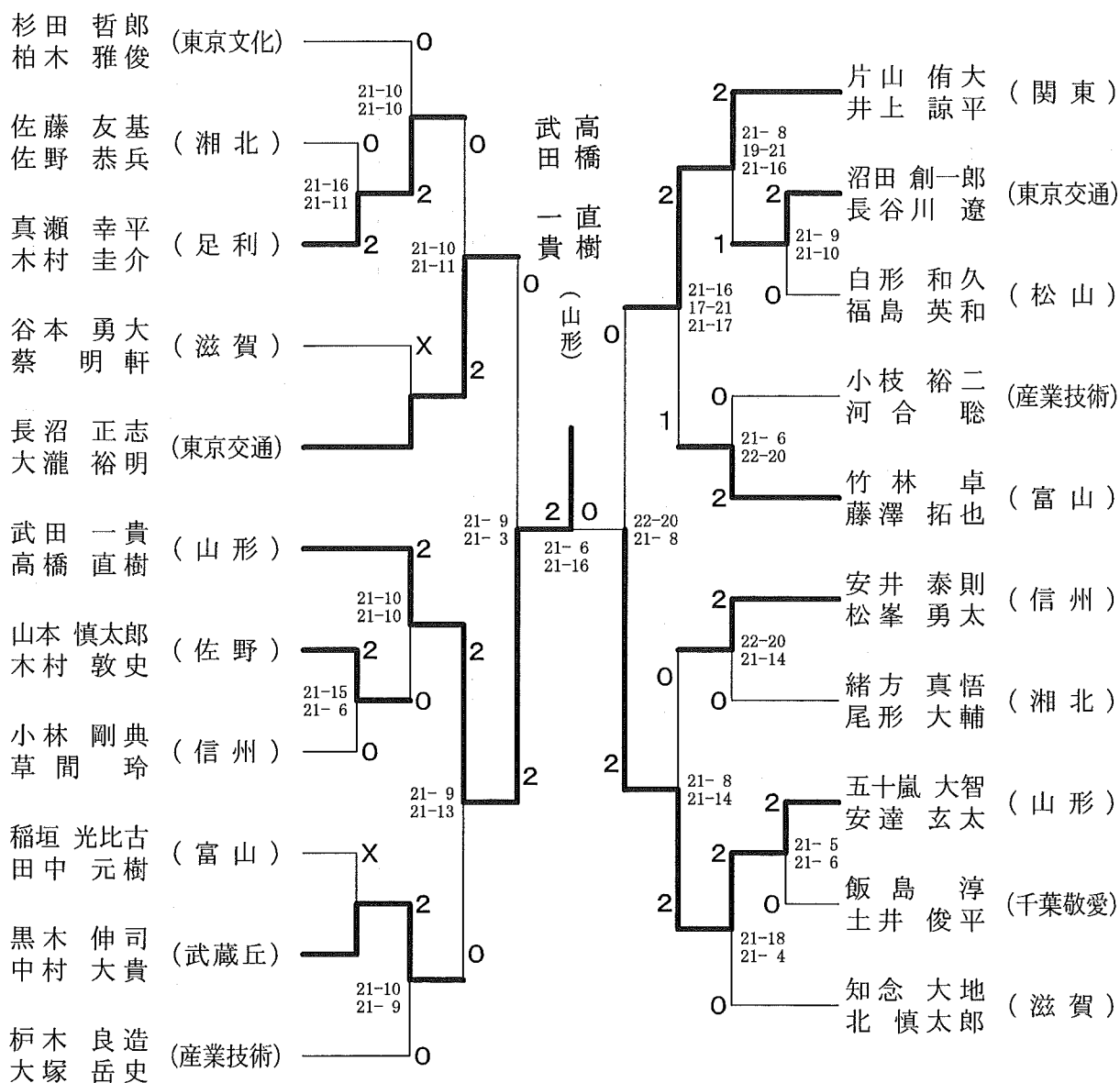

# バドミントン 男子シングルス

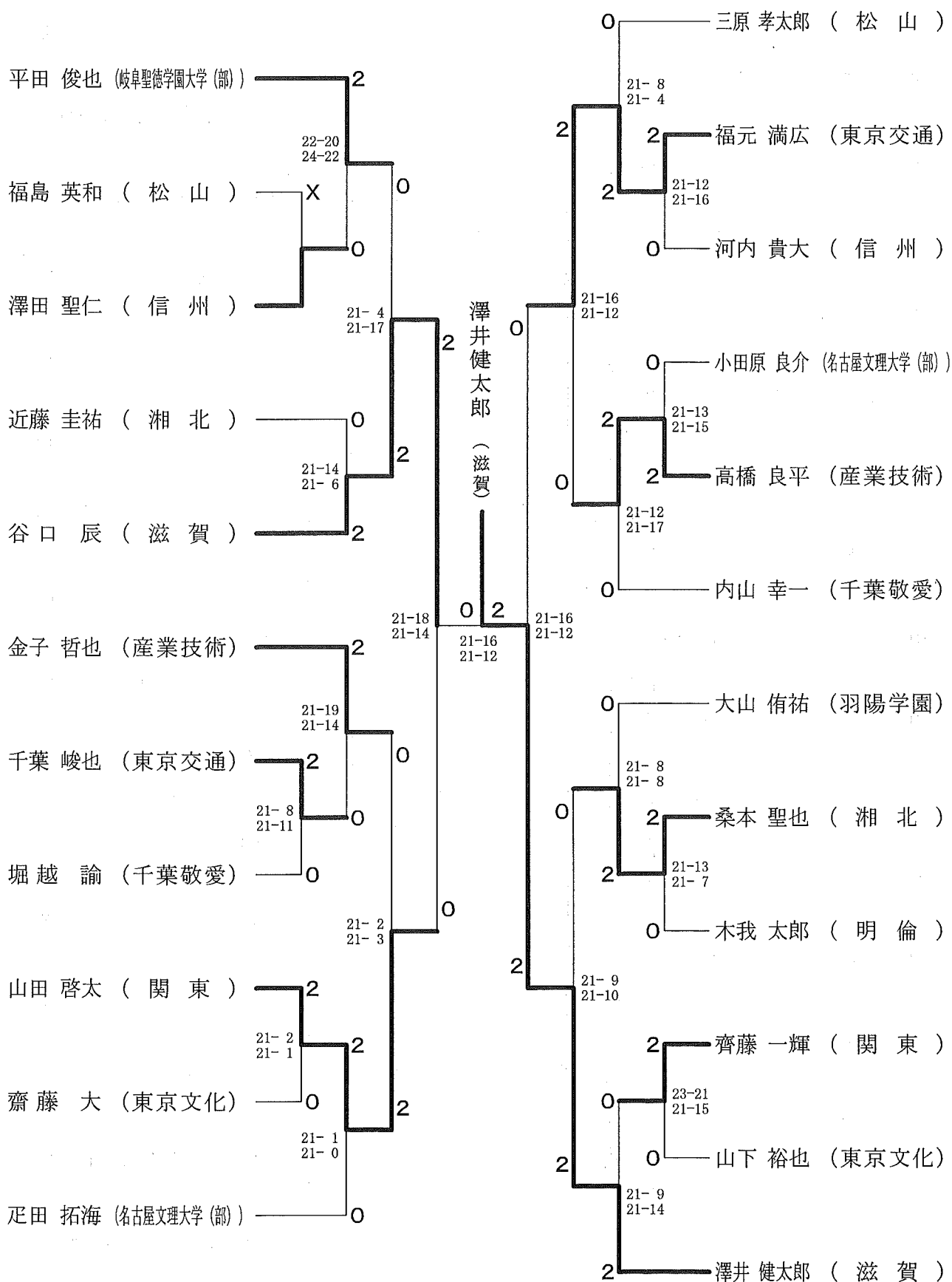

# バドミントン 女子団体

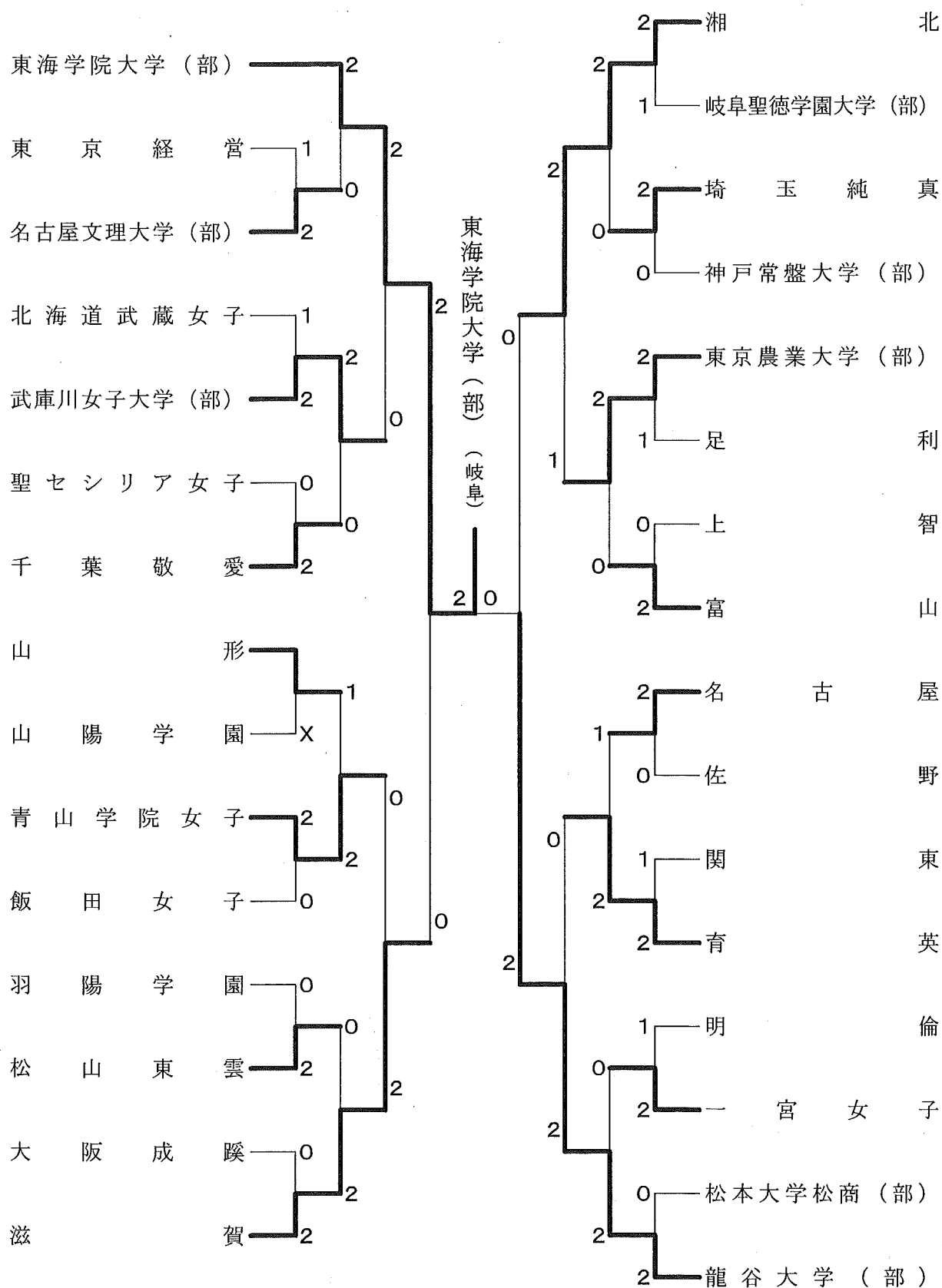

# バドミントン 女子ダブルスー1

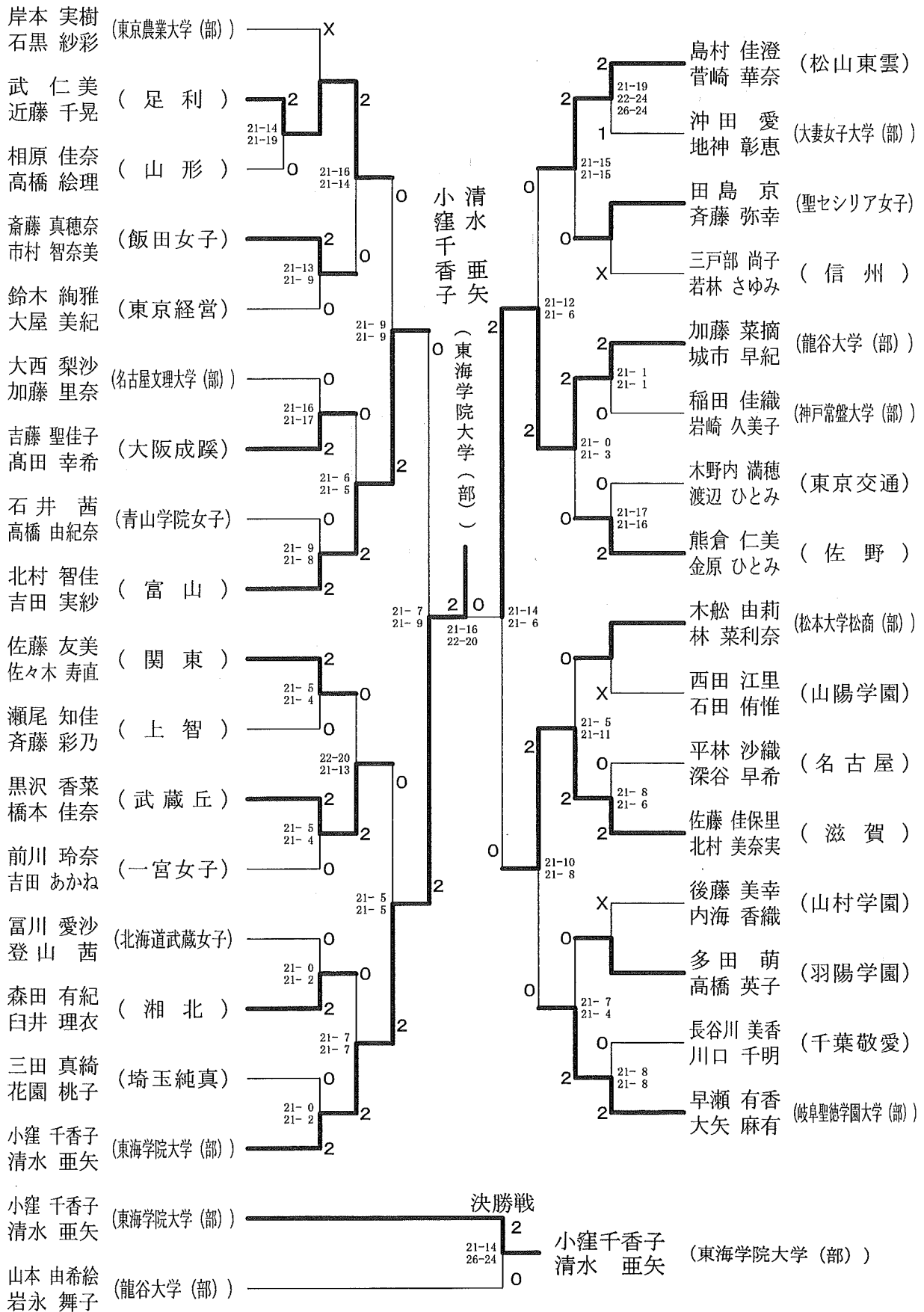

# バドミントン 女子ダブルス-2

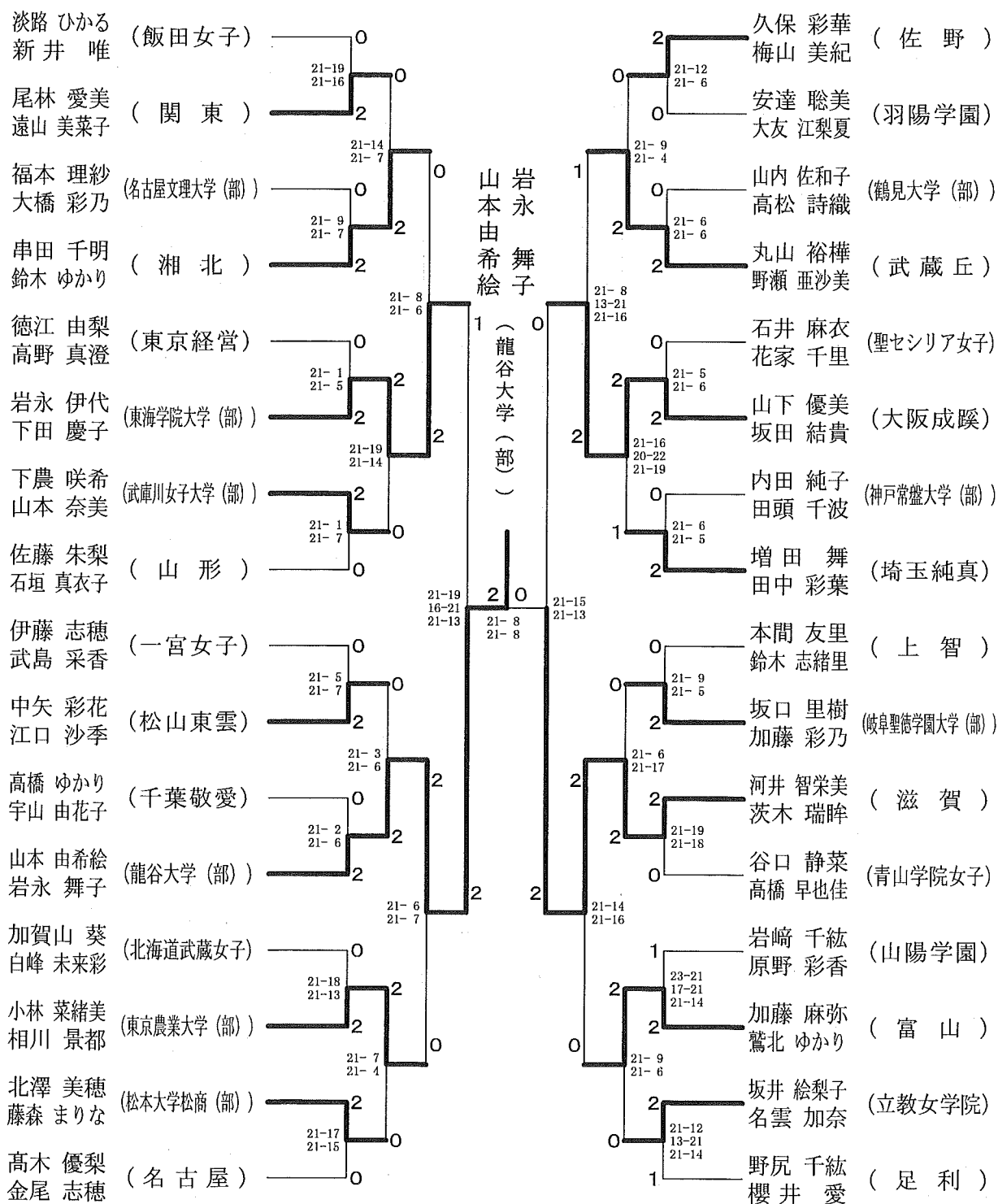





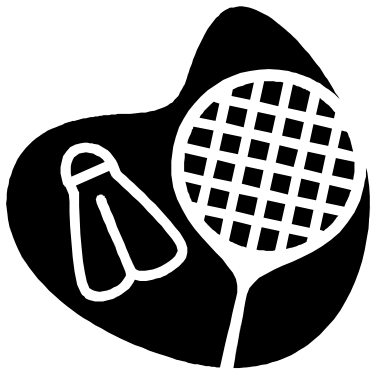

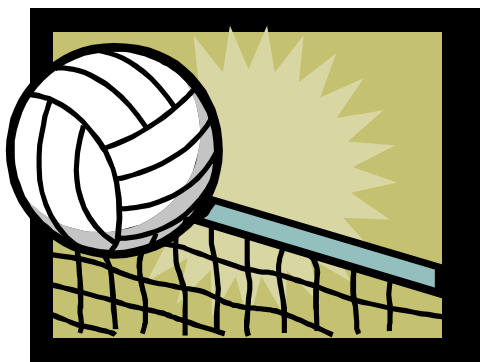

# バレーボールの部

会場:町田市立総合体育館

## 競技部委員

競技・審判委員長	原田 智
競技副委員長	松本 尚
審判副委員長	山元和三 渡部仁志
審判員	(財)日本バレーボール協会公認審判員 関東大学バレーボール連盟公認審判員
コート主任	近藤傳二 川之上豊
総務委員長	杉山仁志
総務副委員長	星ひろみ
競技委員	小林 忍 小菅友絵 望月文代 大屋陽祐 中村美由紀
救護委員	小林 忍
補助委員	育英短期大学バレーボール部員 武蔵丘短期大学バレーボール部員 大妻女子大学短期大学部バレーボール部員

# バレーボールの部 「競技結果」

## 1. 団体戦

男女の別		順位	短期大学名
女 子	A ブ ロ ッ ク	優 勝	愛媛女子短期大学
		準 優 勝	武蔵丘短期大学
		第 3 位	滋賀短期大学
		第 3 位	育英短期大学
	B 1 ブ ロ ッ ク	優 勝	北海道武蔵女子短期大学
		準 優 勝	岐阜聖徳学園大学短期大学部
		第 3 位	山形短期大学
		第 3 位	千葉敬愛短期大学
	B 2 ブ ロ ッ ク	優 勝	高松短期大学
		準 優 勝	自由が丘産能短期大学
		第 3 位	千葉経済大学短期大学部
		第 3 位	金沢学院短期大学
男 子	優 勝	信州短期大学	
	準 優 勝	産業技術短期大学	
	第 3 位	常葉学園短期大学	
	第 3 位	佐野短期大学	



# バレーボール 女子

8月4日 予選リーグ戦

## 女子Aブロック

A	1	松山東雲	A4	2
	2	湘北		0
	A1	3	修紅	

B	4	大阪成蹊	A5	0
	5	名古屋文理大学(部)		2
	A2	6	信州	

C	7	山陽学園	B6	2
	8	大阪女子		4
	A3	9	関東	
B4	10	常磐会		

D	12	日本体育大学女子(部)	B5	2
	13	聖和学園		0
	B3	14	名古屋	
B2	15	秋草学園		

## 女子B-2ブロック

G	24	東京文化	D6	0
	25	ヤマザキ動物看護		2
	C4	26	千葉経済大学(部)	

H	27	東京女子体育	D5	2
	28	松本大学松商(部)		0
	D3	29	足利	

I	30	羽陽学園	D4	2
	31	順正		4
	D2	32	いわき	
D1	33	東京家政大学(部)		

J	34	金沢学院	E5	1
	35	園田学園女子大学(部)		2
	E1	36	自由が丘産能	
E2	37	東京成徳		

## 女子B-1ブロック

E	<del>16</del>	<del>青山学院女子</del>	C5	
	B1	17		大垣女子
	C1	18	愛知江南	
C2	19	岐阜聖徳学園大学(部)		

K	<del>38</del>	<del>山村学園</del>	E6	
	E3	39		東京農業大学(部)
	E4	40	鶴見大学(部)	
E5	41	高松		

F	20	北海道武蔵女子	C6	
	C2	21		佐野
	C3	22	千葉敬愛	
	<del>23</del>	<del>明倫</del>		



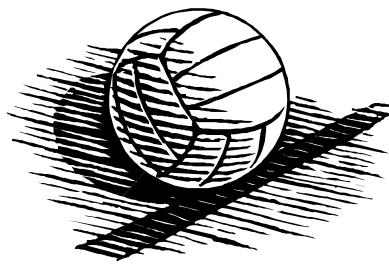



# バスケットボールの部

## 競技部委員

競技委員長 山城屋正満

競技副委員長 徳永謙次

総務委員長 益川満治

総務副委員長 五十嵐慎一

競技委員 玉置正彦 小倉光治 岡 芳郎 原 純子 石塚智佳 鈴木玲穂

**会場：秋草学園短期大学体育館  
 十文字学園女子大学体育館  
 狭山市民総合体育館  
 立川市柴崎市民体育館**

## コート主任

試合会場	8月4日(火)		5日(水)		6日(木)	
秋草学園短期大学体育館	Aコート	原 純子	aコート	原 純子		
十文字学園女子大学体育館	Jコート	五十嵐慎一	jコート	五十嵐慎一		
狭山市民総合体育館	Eコート	山城屋正満	eコート	山城屋正満	Xコート	山城屋正満
〃	Fコート	徳永謙次	fコート	徳永謙次		
〃	Gコート	石塚智佳	gコート	益川満治	Zコート	徳永謙次
立川市柴崎市民体育館	Cコート	小倉光治	cコート	小倉光治	Tコート	小倉光治
〃	Dコート	鈴木玲穂	dコート	鈴木玲穂	Sコート	鈴木玲穂

審判委員長 小林文隆

審判員 日本バスケットボール協会公認審判員  
 東京都・神奈川県・埼玉県・千葉県・その他の県連公認審判員  
 日本学生連盟公認審判員・関東男子学連公認審判員・関東女子学連公認審判員

補助委員 大妻女子大学・東京女子体育大学・秋草学園短期大学・十文字学園女子大学・  
 千葉経済大学バスケットボール部員

救護委員 各施設担当救護員



# バスケットボールの部「競技結果」

## 1. 団体戦

男女の別		順位	短期大学名
女 子	A ブ ロ ッ ク	優 勝	奈良文化女子短期大学
		準 優 勝	大妻女子大学短期大学部
		第 3 位	愛媛女子短期大学
		第 3 位	秋草学園短期大学
	B ブ ロ ッ ク	優 勝	近畿大学九州短期大学
		準 優 勝	神戸常盤大学短期大学部
		第 3 位	金沢学院短期大学
		第 3 位	名古屋短期大学
男 子	優 勝	新潟工業短期大学	
	準 優 勝	聖和学園短期大学	
	第 3 位	信州短期大学	
	第 3 位	大阪成蹊短期大学	

# バスケットボール 男子

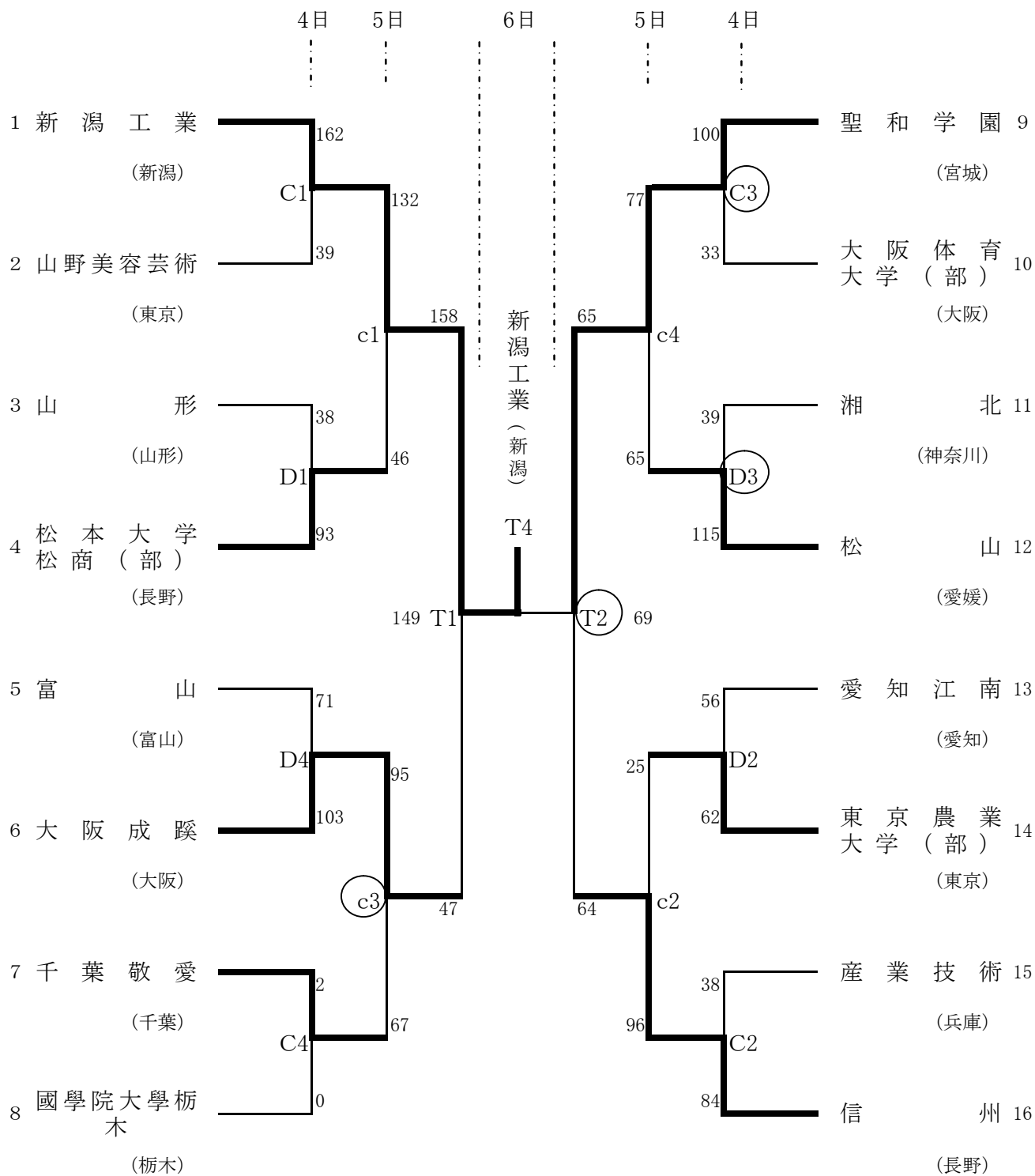

○は1試合目のオフィシャルになります。

※ 使用コート及び体育館

4日 5日 6日

C・c・T 立川市柴崎市民体育館

D・d・S //

試合時間

1G・10:00

2G・11:40

3G・13:20

4G・15:00

5G・16:40

6G・18:20

# バスケットボール 女子Aブロック

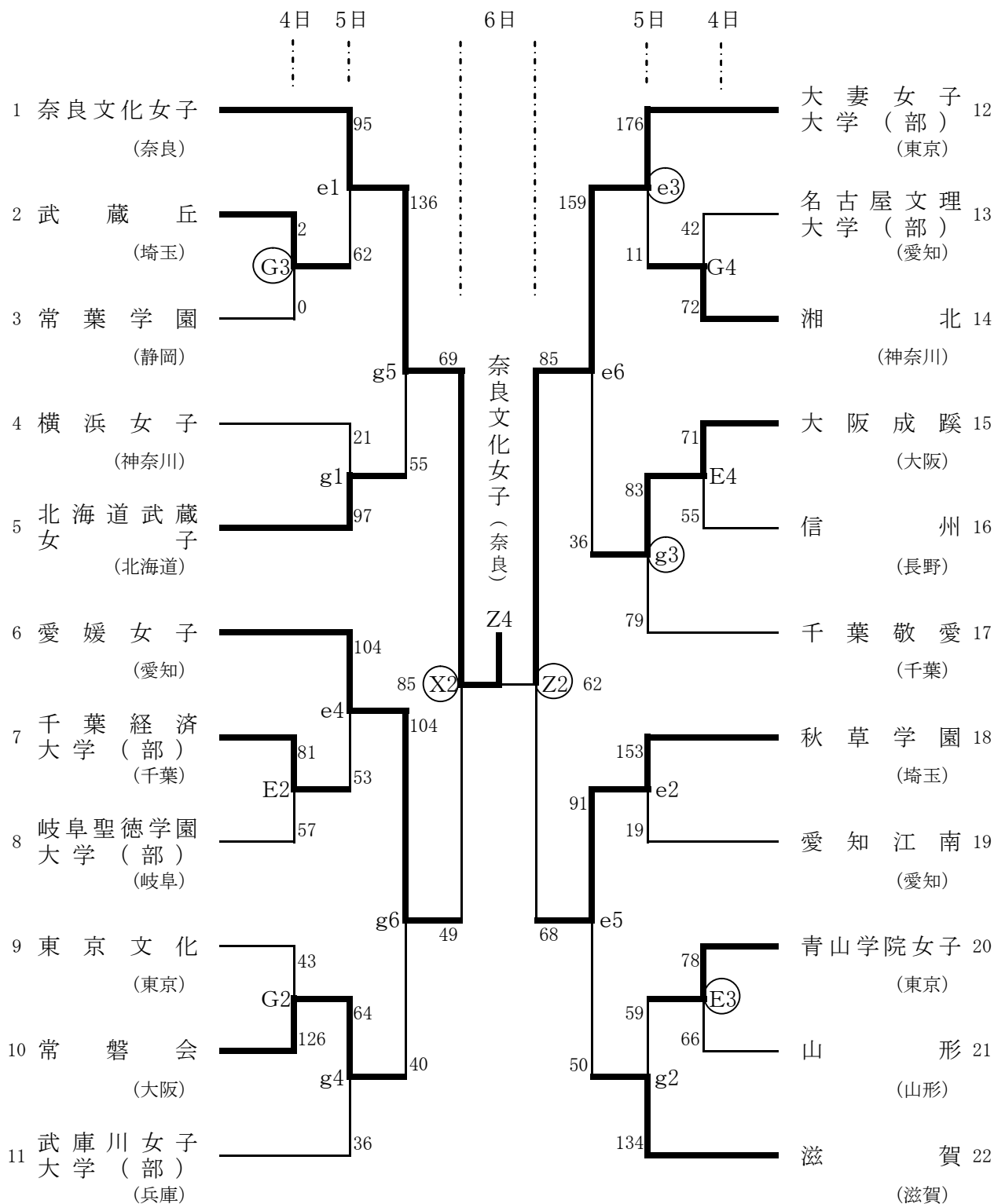

※ 使用コート及び体育館

4日 5日 6日

A・a 秋草学園短期大学  
J・j 十文字学園女子大学

4日 5日 6日

E・e・X 狭山市民総合体育館  
F・f・Y 〃  
G・g・Z 〃

試合時間

1G・ 9:40  
2G・ 11:10  
3G・ 12:40  
4G・ 14:10  
5G・ 15:40  
6G・ 17:10

# バスケットボール 女子Bブロック

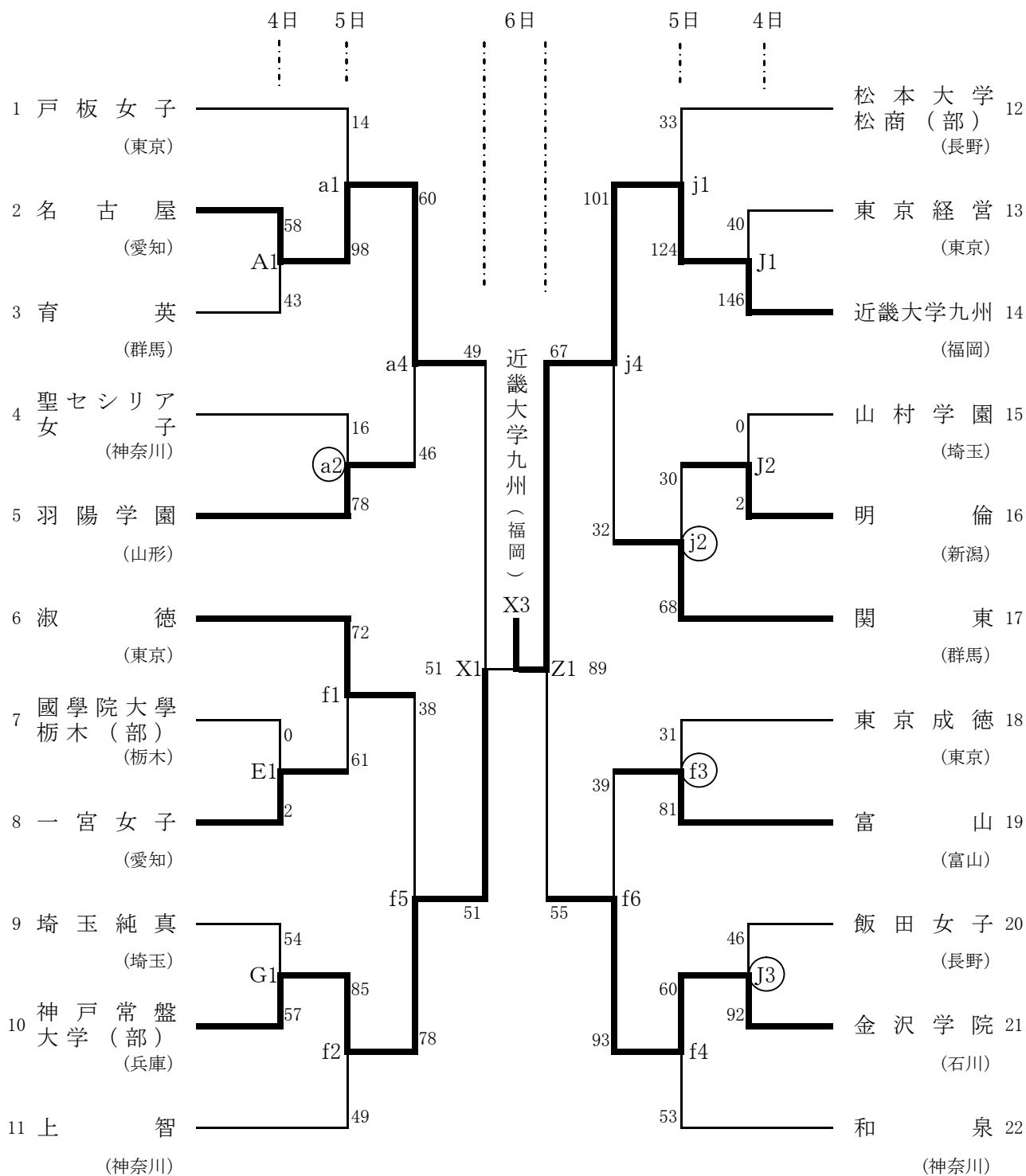

○は1試合目のオフィシャルになります。

※ 使用コート及び体育館

4日 5日 6日

A・a 秋草学園短期大学  
J・j 十文字学園女子大学

4日 5日 6日

E・e・X 狭山市民総合体育館  
F・f・Y 〃  
G・g・Z 〃

試合時間

1G・・・9:40  
2G・・・11:10  
3G・・・12:40  
4G・・・14:10  
5G・・・15:40  
6G・・・17:10

